

รายละเอียดคุณลักษณะเฉพาะ (TOR)
สำหรับจัดซื้ออุปกรณ์ตรวจวัดปริมาณน้ำฝนและอุปกรณ์ตรวจวัดความเข้มแสง
จำนวน 2 รายการ

1. ความเป็นมาและเหตุผลความจำเป็น

สถาบันสารสนเทศทรัพยากรน้ำ (องค์การมหาชน) หรือ สสน. ได้เริ่มดำเนินการพัฒนาเทคโนโลยีโทรมาตร มาตั้งแต่ ปี 2547 และได้ดำเนินการติดตั้งสถานีโทรมาตรอัตโนมัติ ครอบคลุมพื้นที่ต่าง ๆ ของประเทศไทย ปัจจุบัน สสน. มีสถานีโทรมาตรอัตโนมัติ ในความดูแลทั้งสิ้นมากกว่า 1,000 สถานี โดยได้ดำเนินการเพิ่มประสิทธิภาพและบำรุงรักษาสถานีโทรมาตร ๆ มาอย่างต่อเนื่อง โดยในปีงบประมาณ พ.ศ. 2567 ที่ผ่านมา ได้ดำเนินการปรับปรุงสถานีโทรมาตร ๆ ทั้งหมด ให้มีความทันสมัยและมีเสถียรภาพในการทำงานมากยิ่งขึ้น ส่งผลให้ประสิทธิภาพการทำงานของสถานีโทรมาตรอัตโนมัติภายใต้การดูแล ของ สสน. สามารถส่งข้อมูลแบบ Real Time มายังคลังข้อมูลน้ำและสภาพภูมิอากาศแห่งชาติ สามารถสนับสนุนสำนักงานทรัพยากรน้ำแห่งชาติ (สทนช.) และหน่วยงานอื่น ๆ ที่เกี่ยวข้อง ในการบริหารจัดการน้ำของประเทศได้อย่างต่อเนื่อง รวมทั้งข้อมูลที่ได้จากสถานีโทรมาตร ๆ สามารถแจ้งเตือนเหตุการณ์ฝนตกหนักผ่านข้อความสั้น (SMS) ไปยังหน่วยงานที่เกี่ยวข้อง นอกจากนี้ผู้ที่สนใจยังสามารถติดตามข้อมูลจากสถานีโทรมาตร ๆ ผ่าน www.thaiwater.net และ Application ThaiWater บนสมาร์ทโฟน อีกช่องทางหนึ่งด้วย

สำหรับปีงบประมาณ พ.ศ. 2568 เพื่อเป็นการเตรียมความพร้อมในการรับมือสถานการณ์และขยายผลการใช้งานข้อมูล สสน. ได้รับอนุมัติให้ดำเนินโครงการเพิ่มประสิทธิภาพสถานีโทรมาตรอัตโนมัติ เพื่อสนับสนุนการบริหารจัดการน้ำของประเทศ และ โครงการติดตั้งสถานีโทรมาตรอัตโนมัติเพื่อตรวจวัดข้อมูลภูมิอากาศ ปริมาณน้ำฝน และระดับน้ำ ในพื้นที่ป่าต้นน้ำ

ดังนั้น เพื่อเตรียมความพร้อมของสถานีโทรมาตร ๆ ให้มีประสิทธิภาพสูงสุด สามารถให้การสนับสนุนหน่วยงานต่าง ๆ ในการบริหารจัดการสถานการณ์น้ำได้อย่างต่อเนื่อง และครอบคลุมพื้นที่การตรวจวัด สสน. จึงจำเป็นต้องจัดซื้ออุปกรณ์ตรวจวัดปริมาณน้ำฝนและอุปกรณ์ตรวจวัดความเข้มแสง จำนวน 2 รายการ

2. วัตถุประสงค์

เพื่อจัดซื้ออุปกรณ์ตรวจวัดปริมาณน้ำฝนและอุปกรณ์ตรวจวัดความเข้มแสง จำนวน 2 รายการ

3. รายละเอียดคุณลักษณะเฉพาะของอุปกรณ์

3.1 [SEN001] อุปกรณ์ตรวจวัดปริมาณน้ำฝน จำนวน 250 ชุด มีรายละเอียดดังต่อไปนี้

3.1.1 อุปกรณ์ผลิตจาก ABS plastic ป้องกันรังสี UV

3.1.2 ความกว้างปากกระบอกรับน้ำฝน มีขนาดเส้นผ่าศูนย์กลางไม่น้อยกว่า 6.50 นิ้ว (มีพื้นที่รับน้ำฝนประมาณ 33.2 ตารางนิ้ว)

3.1.3 อุปกรณ์ตวงน้ำฝนแบบ Tipping bucket หรือ Tipping spoon

3.1.4 ความละเอียดในการวัด (Resolution) 0.2 มิลลิเมตร ต่อการกระดก 1 ครั้ง

ค่าความถูกต้องในการวัด (Accuracy) $\pm 5\%$ หรือดีกว่า

3.1.5 สัญญาณเอาต์พุตแบบ Contact หรือ Pulse โดยมีสายนำสัญญาณแบบ 4-Conductor, 26AWG ความยาวไม่น้อยกว่า 5 เมตร พร้อม Connector แบบ RJ-11 Male 4 Contact (รายละเอียดตำแหน่งการเรียงลำดับสายสัญญาณเข้ากับ Connector แสดงในภาคผนวก ก)

- 3.1.6 มีอุปกรณ์สำหรับป้องกันนก
- 3.1.7 มีตะแกรงป้องกันแมลงหรือใบไม้ตกลงในรูกรวยรับน้ำฝน โดยติดตั้งเข้ากรวยรับน้ำฝนด้วยระบบล็อก สามารถถอดทำความสะอาดได้
- 3.1.8 มีตัววัดระดับน้ำแบบวงกลม (ตาไก่) ติดตั้งมาพร้อมกับอุปกรณ์ตรวจวัดปริมาณน้ำฝน
- 3.1.9 รองรับการติดตั้งชุดป้องกันการอุดตันของถังวัดที่ สสน. พัฒนาขึ้นเอง
- 3.2 [SEN010] อุปกรณ์ตรวจวัดความเข้มแสง จำนวน 250 ชุด มีรายละเอียดดังต่อไปนี้
 - 3.2.1 อุปกรณ์ตรวจวัดความเข้มแสงแบบอิเล็กทรอนิกส์
 - 3.2.2 สามารถตรวจวัดความเข้มแสงอาทิตย์ช่วงความยาวคลื่นแสง 400 ถึง 1,100 nm
 - 3.2.3 รองรับการทำงานกลางแจ้งที่อุณหภูมิ -20 ถึง 60 °C
 - 3.2.4 วัสดุภายนอกทำมาจากพลาสติกป้องกันรังสี UV หรือโลหะที่ไม่เป็นสนิม
 - 3.2.5 รองรับแหล่งจ่ายแรงดันไฟฟ้า 3 ถึง 3.3 V
 - 3.2.6 มีหน่วยวัดความเข้มแสงเป็น W/m^2
 - 3.2.7 สัญญาณเอาต์พุตมีอัตราการเปลี่ยนแปลง 1.67 mV ต่อค่าความเข้มแสง 1 W/m^2
 - 3.2.8 ย่านวัดความเข้มแสง (Range) 0 ถึง 1,200 W/m^2 หรือดีกว่า
 - 3.2.9 ความละเอียดในการวัด (Resolution) 1 W/m^2 หรือดีกว่า
 - 3.2.10 ค่าความถูกต้องในการวัด (Accuracy) $\pm 5\%$ หรือดีกว่า
 - 3.2.11 มีสายนำสัญญาณแบบ 4-Conductor, 26AWG ความยาวไม่น้อยกว่า 60 เซนติเมตร พร้อม Connector แบบ RJ-11 Male 4 Contact (รายละเอียดตำแหน่งการเรียงลำดับสายสัญญาณเข้ากับ Connector แสดงในภาคผนวก ก)
 - 3.2.12 มีตัววัดระดับน้ำแบบวงกลม (ตาไก่) ติดตั้งมาพร้อมกับอุปกรณ์ตรวจวัดความเข้มแสง
 - 3.2.13 มีแผ่นเพลทสำหรับติดตั้งอุปกรณ์ตรวจวัดความเข้มแสง ผลิตจากแผงวงจร (PCB) ชนิด FR4 ความหนา 1.6 มิลลิเมตร เคลือบด้วย Solder Mask สีดำ (รายละเอียดแสดงในภาคผนวก ข)
- 3.3 อุปกรณ์ทั้งหมดสามารถติดตั้งร่วมกับชุดควบคุมการทำงานและสถานีโทรมาตรอัตโนมัติของ สสน. ได้โดยไม่ต้องทำการดัดแปลง
- 3.4 อุปกรณ์ทั้งหมดต้องของแท้ ของใหม่ที่ไม่เคยใช้งานมาก่อน ไม่เป็นของเก่าเก็บ และมีคุณภาพและคุณสมบัติไม่ต่ำกว่าที่กำหนดไว้ตามคุณลักษณะเฉพาะนี้
- 3.5 อุปกรณ์ทั้งหมดให้จัดส่ง ณ ที่ทำการของ สสน. หรือ สถานที่ตามที่ สสน. กำหนด

4. วงเงินงบประมาณ

ภายใต้ พรบ. งบประมาณรายจ่ายประจำปี พ.ศ. 2568 จำนวน 4,500,000 บาท (สี่ล้านห้าแสนบาทถ้วน)

4.1 โครงการเพิ่มประสิทธิภาพสถานีโทรมาตรอัตโนมัติ เพื่อสนับสนุนการบริหารจัดการน้ำของประเทศ จำนวน 3,600,000 บาท (สามล้านหกแสนบาทถ้วน)

4.2 โครงการติดตั้งสถานีโทรมาตรอัตโนมัติเพื่อตรวจวัดข้อมูลภูมิอากาศ ปริมาณน้ำฝน และระดับน้ำในพื้นที่ป่าต้นน้ำ จำนวน 900,000 บาท (เก้าแสนบาทถ้วน)

5. ระยะเวลาการส่งมอบ

ภายใน 60 วัน นับถัดจากวันลงนามในสัญญาหรือใบสั่งซื้อ

6. การจ่ายเงิน

6.1 งวดที่ 1 จำนวนเงินร้อยละ 60 ของมูลค่าตามสัญญา เมื่อผู้ขายส่งมอบพัสดุดังต่อไปนี้ ถูกต้องและครบถ้วนภายในระยะเวลา 30 วัน นับถัดจากวันที่ลงนามในสัญญาหรือใบสั่งซื้อ และผ่านความเห็นชอบจากคณะกรรมการตรวจรับพัสดุ

6.1.1 [SEN001] อุปกรณ์ตรวจวัดปริมาณน้ำฝน จำนวน 150 ชุด

6.1.2 [SEN010] อุปกรณ์ตรวจวัดความเข้มแสง จำนวน 150 ชุด

6.2 งวดที่ 2 (งวดสุดท้าย) จำนวนเงินร้อยละ 40 ของมูลค่าตามสัญญา เมื่อผู้ขายส่งมอบพัสดุดังต่อไปนี้ ถูกต้องและครบถ้วนภายในระยะเวลา 60 วัน นับถัดจากวันที่ลงนามในสัญญาหรือใบสั่งซื้อ และผ่านความเห็นชอบจากคณะกรรมการตรวจรับพัสดุ

6.2.1 [SEN001] อุปกรณ์ตรวจวัดปริมาณน้ำฝน จำนวน 100 ชุด

6.2.2 [SEN010] อุปกรณ์ตรวจวัดความเข้มแสง จำนวน 100 ชุด

7. ค่าปรับ

สสน. สงวนสิทธิ์ค่าปรับกรณีที่ผู้ขายไม่สามารถส่งมอบพัสดุภายในระยะเวลาที่กำหนด โดยคิดค่าปรับเป็นรายวันในอัตราร้อยละ 0.2 ของราคาพัสดุที่ยังไม่ได้รับมอบ แต่จะต้องไม่ต่ำกว่าวันละ 100 บาท

8. การรับประกันความชำรุดบกพร่อง

ผู้ขายต้องรับประกันความชำรุดบกพร่องของงาน เป็นระยะเวลา 1 ปี นับถัดจากวันที่ สสน. ได้รับมอบพัสดุทั้งหมด และผ่านการตรวจรับพัสดุจากคณะกรรมการตรวจรับพัสดุ ไว้โดยถูกต้องครบถ้วนตามสัญญาเรียบร้อยแล้ว โดยภายในกำหนดเวลาดังกล่าว หากพัสดุตามสัญญานี้เกิดชำรุดบกพร่องหรือขัดข้องอันเนื่องมาจากการใช้งานตามปกติ ผู้ขายจะต้องจัดการซ่อมแซมหรือแก้ไขให้อยู่ในสภาพที่ใช้การได้ดีดังเดิม ภายใน 7 วัน นับถัดจากวันที่ได้รับแจ้งจาก สสน. โดยไม่คิดค่าใช้จ่ายใด ๆ ทั้งสิ้น หากผู้ขายไม่จัดการซ่อมแซมหรือแก้ไขภายในกำหนดเวลาดังกล่าว สสน. มีสิทธิ์ที่จะทำการนั้นเองหรือจ้างผู้อื่นให้ทำการนั้นแทนผู้ขาย โดยผู้ขายต้องเป็นผู้รับผิดชอบค่าใช้จ่ายเองทั้งสิ้น

9. คุณสมบัติของผู้เสนอราคา

9.1 ผู้เสนอราคาต้องเป็นบุคคลธรรมดาหรือนิติบุคคล ผู้มีอาชีพขายพัสดุประเภทเดียวกันกับที่ สสน. ต้องการซื้อในครั้งนี้

9.2 มีความสามารถตามกฎหมาย

9.3 ไม่เป็นบุคคลล้มละลาย

9.4 ไม่อยู่ระหว่างเลิกกิจการ

9.5 ไม่เป็นบุคคลซึ่งอยู่ระหว่างการถูกระงับการยื่นข้อเสนอหรือทำสัญญากับหน่วยงานของรัฐไว้ชั่วคราว เนื่องจากเป็นผู้ที่ไม่ผ่านเกณฑ์การประเมินผลการปฏิบัติงานของผู้ประกอบการตามระเบียบที่รัฐมนตรีว่าการกระทรวงการคลังกำหนดตามที่ประกาศเผยแพร่ในระบบเครือข่ายสารสนเทศของกรมบัญชีกลาง

9.6 ไม่เป็นบุคคลซึ่งถูกระงับชื่อไว้ในบัญชีรายชื่อผู้ทำงานและได้แจ้งเวียนชื่อให้เป็นผู้ทำงานของหน่วยงานของรัฐในระบบเครือข่ายสารสนเทศของกรมบัญชีกลาง ซึ่งรวมนิติบุคคลที่ผู้ทำงานเป็นหุ้นส่วนผู้จัดการ กรรมการผู้จัดการ ผู้บริหาร ผู้มีอำนาจในการดำเนินงานในกิจการของนิติบุคคลนั้นด้วย

9.7 มีคุณสมบัติและไม่มีลักษณะต้องห้ามตามที่คณะกรรมการนโยบายการจัดซื้อจัดจ้างและการบริหารพัสดุภาครัฐกำหนดในราชกิจจานุเบกษา

9.8 ไม่เป็นผู้มีผลประโยชน์ร่วมกันกับผู้ยื่นข้อเสนอรายอื่นที่เข้ายื่นเสนอรายอื่นที่เข้ายื่นข้อเสนอให้แก่ สสน. หรือ ไม่เป็นผู้กระทำการอันเป็นการขัดขวางการแข่งขันราคาอย่างเป็นธรรมในการจัดซื้อจัดจ้างในครั้งนี

9.9 ไม่เป็นผู้ได้รับเอกสิทธิ์หรือความคุ้มกัน ซึ่งอาจปฏิเสธไม่ยอมขึ้นศาลไทย เว้นแต่รัฐบาลของผู้ยื่น ข้อเสนอได้มีคำสั่งให้สละสิทธิ์และความคุ้มกันเช่นนั้น

9.10 ผู้ยื่นข้อเสนอต้องลงทะเบียนในระบบอิเล็กทรอนิกส์ (Electronic Government Procurement : e-GP) ของกรมบัญชีกลาง

9.11 ผู้ยื่นข้อเสนอต้องมีมูลค่าสุทธิของกิจการ ดังนี้

9.11.1 กรณีผู้ยื่นข้อเสนอเป็นนิติบุคคลที่จัดตั้งขึ้นตามกฎหมายไทย ซึ่งได้จดทะเบียนเกินกว่า 1 ปี ต้องมีมูลค่าสุทธิของกิจการ จากผลต่างระหว่างสินทรัพย์สุทธิหักด้วยหนี้สินสุทธิที่ปรากฏในงบแสดงฐานะ การเงินที่มีการตรวจรับรองแล้ว ซึ่งจะต้องแสดงค่าเป็นบวก 1 ปีสุดท้ายก่อนวันยื่นข้อเสนอ

9.11.2 กรณีผู้ยื่นข้อเสนอเป็นนิติบุคคลที่จัดตั้งขึ้นตามกฎหมายไทย ซึ่งยังไม่มีงบการเงินงบแสดงฐานะ การเงินกับกรมพัฒนาธุรกิจการค้า ให้พิจารณาการกำหนดมูลค่าของทุนจดทะเบียน โดยผู้ยื่น ข้อเสนอจะต้องมีทุนจดทะเบียนที่เรียกชำระมูลค่าหุ้นแล้ว ณ วันที่ยื่นเสนอ ดังนี้

- 1) มูลค่าการจัดซื้อจัดจ้างไม่เกิน 1 ล้านบาท ไม่ต้องกำหนดทุนจดทะเบียน
- 2) มูลค่าการจัดซื้อจัดจ้างเกิน 1 ล้านบาท แต่ไม่เกิน 5 ล้านบาท ต้องมีทุนจดทะเบียน ไม่ต่ำกว่า 1 ล้านบาท
- 3) มูลค่าการจัดซื้อจัดจ้างเกิน 5 ล้านบาท แต่ไม่เกิน 10 ล้านบาท ต้องมีทุนจดทะเบียน ไม่ต่ำกว่า 2 ล้านบาท
- 4) มูลค่าการจัดซื้อจัดจ้างเกิน 10 ล้านบาท แต่ไม่เกิน 20 ล้านบาท ต้องมีทุนจดทะเบียน ไม่ต่ำกว่า 3 ล้านบาท
- 5) มูลค่าการจัดซื้อจัดจ้างเกิน 20 ล้านบาท แต่ไม่เกิน 60 ล้านบาท ต้องมีทุนจดทะเบียน ไม่ต่ำกว่า 8 ล้านบาท
- 6) มูลค่าการจัดซื้อจัดจ้างเกิน 60 ล้านบาท แต่ไม่เกิน 150 ล้านบาท ต้องมีทุนจดทะเบียน ไม่ต่ำกว่า 20 ล้านบาท
- 7) มูลค่าการจัดซื้อจัดจ้างเกิน 150 ล้านบาท แต่ไม่เกิน 300 ล้านบาท ต้องมีทุนจดทะเบียนไม่ต่ำกว่า 60 ล้านบาท
- 8) มูลค่าการจัดซื้อจัดจ้างเกิน 300 ล้านบาท แต่ไม่เกิน 500 ล้านบาท ต้องมีทุนจดทะเบียนไม่ต่ำกว่า 100 ล้านบาท
- 9) มูลค่าการจัดซื้อจัดจ้างเกิน 500 ล้านบาทขึ้นไป ต้องมีทุนจดทะเบียนไม่ต่ำกว่า 200 ล้านบาท

9.11.3 สำหรับการจัดซื้อจัดจ้างครั้งหนึ่งที่มีวงเงินเกิน 500,000 บาทขึ้นไป กรณีผู้ยื่นข้อเสนอเป็น บุคคลธรรมดา โดยพิจารณาจากบัญชีเงินฝากธนาคาร โดยให้ผู้ยื่นข้อเสนอยื่นหนังสือรับรองบัญชีเงินฝาก ธนาคารไม่เกิน 90 วัน ก่อนวันยื่นข้อเสนอ โดยต้องมีเงินฝากคงเหลือในบัญชีธนาคารเป็นมูลค่า 1 ใน 4 ของ มูลค่างบประมาณของโครงการหรือรายการที่ยื่นข้อเสนอในแต่ละครั้ง และหากเป็นผู้ชนะการจัดซื้อจัดจ้างหรือ เป็นผู้ได้รับการคัดเลือกจะต้องแสดงหนังสือรับรองบัญชีเงินฝากที่มีมูลค่าดังกล่าวอีกครั้งในวันที่ลงนามในสัญญา

9.11.4 กรณีที่ผู้ยื่นข้อเสนอไม่มีมูลค่าสุทธิของกิจการหรือทุนจดทะเบียน หรือมีแต่ไม่เพียงพอที่จะเข้ายื่นข้อเสนอ ผู้ยื่นข้อเสนอสามารถขอวงเงินสินเชื่อ โดยต้องมีวงเงินสินเชื่อ 1 ใน 4 ของมูลค่างบประมาณของโครงการหรือรายการที่ยื่นข้อเสนอในครั้งนั้น (สินเชื่อที่ธนาคารภายในประเทศ หรือบริษัทเงินทุนหรือบริษัทเงินทุนหลักทรัพย์ที่ได้รับอนุญาตให้ประกอบกิจการเงินทุนเพื่อการพาณิชย์ และประกอบธุรกิจค้าประกันตามประกาศของธนาคารแห่งประเทศไทย ตามรายชื่อบริษัทเงินทุนที่ธนาคารแห่งประเทศไทยแจ้งเวียนให้ทราบ โดยพิจารณาจากยอดเงินรวมของวงเงินสินเชื่อที่สำนักงานใหญ่รับรอง หรือที่สำนักงานสาขารับรอง (กรณีได้รับมอบอำนาจจากสำนักงานใหญ่) ซึ่งออกให้แก่ผู้ยื่นข้อเสนอ นับถึงวันยื่นข้อเสนอไม่เกิน 90 วัน

9.11.5 กรณีตามข้อ 9.11.1 - 9.11.4 ยกเว้นสำหรับกรณีดังต่อไปนี้

- 1) การจัดซื้อจัดจ้างครั้งหนึ่งไม่เกิน 500,000 บาท
- 2) กรณีผู้ยื่นข้อเสนอเป็นหน่วยงานของรัฐ
- 3) กรณีผู้ยื่นข้อเสนอเป็นนิติบุคคลที่จัดตั้งขึ้นตามกฎหมายไทยที่อยู่ระหว่างการฟื้นฟูกิจการตามพระราชบัญญัติล้มละลาย (ฉบับที่ 10) พ.ศ. 2561
- 4) การซื้อและการเช่าอสังหาริมทรัพย์

10. เกณฑ์พิจารณาคัดเลือก

ใช้เกณฑ์ราคา ในกรณีผู้ยื่นข้อเสนอเป็นผู้ประกอบการวิสาหกิจขนาดกลางและขนาดย่อม (SMEs) หรือเป็นบุคคลธรรมดาที่ถือสัญชาติไทยหรือนิติบุคคลที่จัดตั้งขึ้นตามกฎหมายไทย จะได้รับสิทธิในการพิจารณาเสนอราคาตามกฎกระทรวงกำหนดพัสดุและวิธีการจัดซื้อจัดจ้างพัสดุที่รัฐต้องการส่งเสริมหรือสนับสนุน (ฉบับที่ 2) พ.ศ. 2563 และแนวทางปฏิบัติสำหรับการส่งเสริมหรือสนับสนุนผู้ประกอบการวิสาหกิจขนาดกลางและขนาดย่อม (SMEs) เพิ่มเติม

11. เอกสารในการยื่นข้อเสนอ

ผู้ยื่นข้อเสนอ โดยแยกเป็น 2 ส่วน คือ

11.1 ส่วนที่ 1 อย่างน้อยต้องมีเอกสารดังต่อไปนี้

11.1.1 ในกรณีผู้ยื่นข้อเสนอเป็นนิติบุคคล

1) ห้างหุ้นส่วนสามัญหรือห้างหุ้นส่วนจำกัด ให้ยื่นสำเนาหนังสือรับรองการจดทะเบียนนิติบุคคลซึ่งออกไม่เกิน 6 เดือน นับถึงวันที่ยื่นซองข้อเสนอ รายชื่อหุ้นส่วนผู้จัดการ ผู้มีอำนาจควบคุม พร้อมรับรองสำเนาถูกต้อง

2) บริษัทจำกัดหรือบริษัทมหาชนจำกัด ให้ยื่นสำเนาหนังสือรับรองการจดทะเบียนนิติบุคคลซึ่งออกไม่เกิน 6 เดือน นับถึงวันที่ยื่นซองข้อเสนอ สำเนาหนังสือบริคณห์สนธิ รายชื่อกรรมการผู้จัดการ ผู้มีอำนาจควบคุม ผู้ถือหุ้นรายใหญ่ พร้อมรับรองสำเนาถูกต้อง

11.1.2 ในกรณีที่เป็นบุคคลธรรมดาหรือคณะบุคคลที่มีใช่นิติบุคคล ให้ยื่นสำเนาบัตรประจำตัวประชาชนของผู้ยื่น สำเนาข้อตกลงที่แสดงถึงการเข้าเป็นหุ้นส่วน (ถ้ามี) สำเนาบัตรประจำตัวประชาชนของผู้เป็นหุ้นส่วน พร้อมทั้งรับรองสำเนาถูกต้อง

11.1.3 ในกรณีที่ปรึกษาเป็นที่ปรึกษาร่วมกันในฐานะเป็นผู้ร่วมค้า ให้ยื่นสำเนาสัญญาของการเข้าร่วมค้า และเอกสารตามที่ระบุไว้ในข้อ 1) หรือ 2) ของผู้ร่วมค้าแล้วแต่กรณี

- 11.1.4 สำเนาใบทะเบียนภาษีมูลค่าเพิ่ม พร้อมทั้งรับรองสำเนาถูกต้อง
- 11.1.5 ในกรณีผู้ประสงค์จะยื่นข้อเสนอเป็นหน่วยงานของรัฐ ให้ยื่นสำเนาหลักฐานดังนี้
- 1) สำเนาหลักฐานแสดงการจัดตั้งหน่วยงาน พร้อมทั้งรับรองสำเนาถูกต้อง
 - 2) สำเนาหนังสือหรือคำสั่งหรือประกาศแต่งตั้งผู้มีอำนาจหน่วยงานของรัฐ พร้อมทั้งรับรองสำเนาถูกต้อง
 - 3) สำเนาบัตรเจ้าหน้าที่รัฐหรือสำเนาบัตรประจำตัวประชาชน พร้อมทั้งรับรองสำเนาถูกต้อง

11.1.6 เอกสารแสดงคุณสมบัติตามข้อ 9.11 โดยหากเป็นกรณีผู้ยื่นข้อเสนอเป็นนิติบุคคลที่จัดตั้งขึ้นตามกฎหมายไทย ซึ่งยังไม่มีงบแสดงฐานะการเงินกับกรมพัฒนาธุรกิจการค้า แสดงหลักฐานทุนจดทะเบียนที่ชำระมูลค่าหุ้นแล้ว หรือแสดงสำเนาแบบสำเนาบัญชีรายชื่อผู้ถือหุ้น (บอจ.5) พร้อมทั้งรับรองสำเนาถูกต้อง

- 11.1.7 เอกสารแสดงคุณสมบัติตามเงื่อนไขของหนังสือเชิญชวน หรือ เอกสารเชิญชวน
- 11.2 ส่วนที่ 2 อย่างน้อยต้องมีเอกสารดังต่อไปนี้

- 11.2.1 ใบเสนอราคาหรือหนังสือเสนอราคา
- 11.2.2 เอกสารแจ้งรายการละเอียด แบบรูป และ/หรือ แคตตาล็อก แสดงคุณลักษณะเฉพาะ ตามข้อ 3
- 11.2.3 หนังสือมอบอำนาจซึ่งปิดอากรแสตมป์ตามกฎหมายในกรณีที่ผู้ประสงค์จะยื่นข้อเสนอ มอบอำนาจให้บุคคลอื่นทำการแทน (ถ้ามี)

ทั้งนี้ กรณีผู้ประกอบการที่เป็นนิติบุคคลเอกสารในการยื่นข้อเสนอต้องลงลายมือชื่อกำกับทุกแผ่น และลงนามโดยผู้มีอำนาจลงนามผูกพันนิติบุคคล ปรากฏตามหนังสือรับรองของกรมพัฒนาธุรกิจการค้า กระทรวงพาณิชย์ ยกเว้น กรณีมอบอำนาจให้ผู้อื่นทำการแทน และกรณีผู้ประกอบการที่เป็นหน่วยงานของรัฐ ให้ผู้มีอำนาจหน่วยงานลงลายมือชื่อกำกับทุกแผ่น ยกเว้น กรณีมอบอำนาจให้ผู้อื่นทำการแทน

12. หมายเหตุ

หากข้อความหนึ่งข้อความใดใน TOR หรือเอกสารประกวดราคามีความขัดแย้งกัน สสน. ขอสงวนสิทธิ์เป็นผู้พิจารณาตีความและวินิจฉัย ทั้งนี้เพื่อให้เกิดประโยชน์แก่ทางราชการเป็นสำคัญ

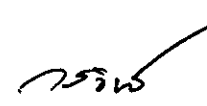

(นายภาคภูมิ อรุณเมือง)
กรรมการ

(นายวรวิทย์ มีสุข)
ประธานกรรมการ

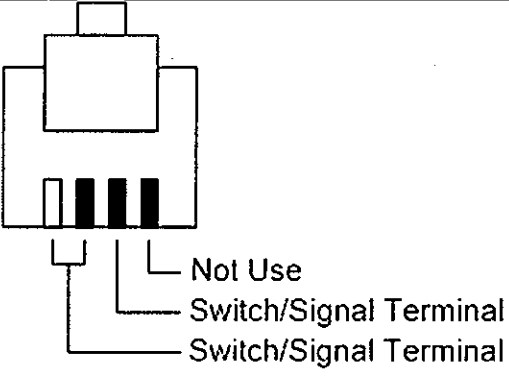
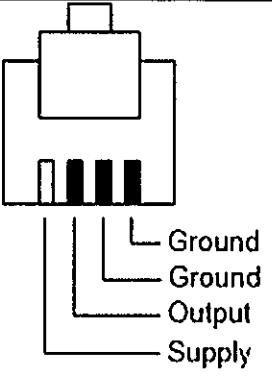

(นายธิตินันท์ ตะเกาน้อย)
กรรมการ

วันที่ 07 ก.พ. 2563

ภาคผนวก ก
การจัดเรียงตำแหน่งการเรียงสายสัญญาณที่ Connector

 <p style="text-align: right;">Not Use Switch/Signal Terminal Switch/Signal Terminal</p>	 <p style="text-align: right;">Ground Ground Output Supply</p>
<p>[SEN001] อุปกรณ์ตรวจวัดปริมาณน้ำฝน</p>	<p>[SEN010] อุปกรณ์ตรวจวัดความเข้มแสง</p>

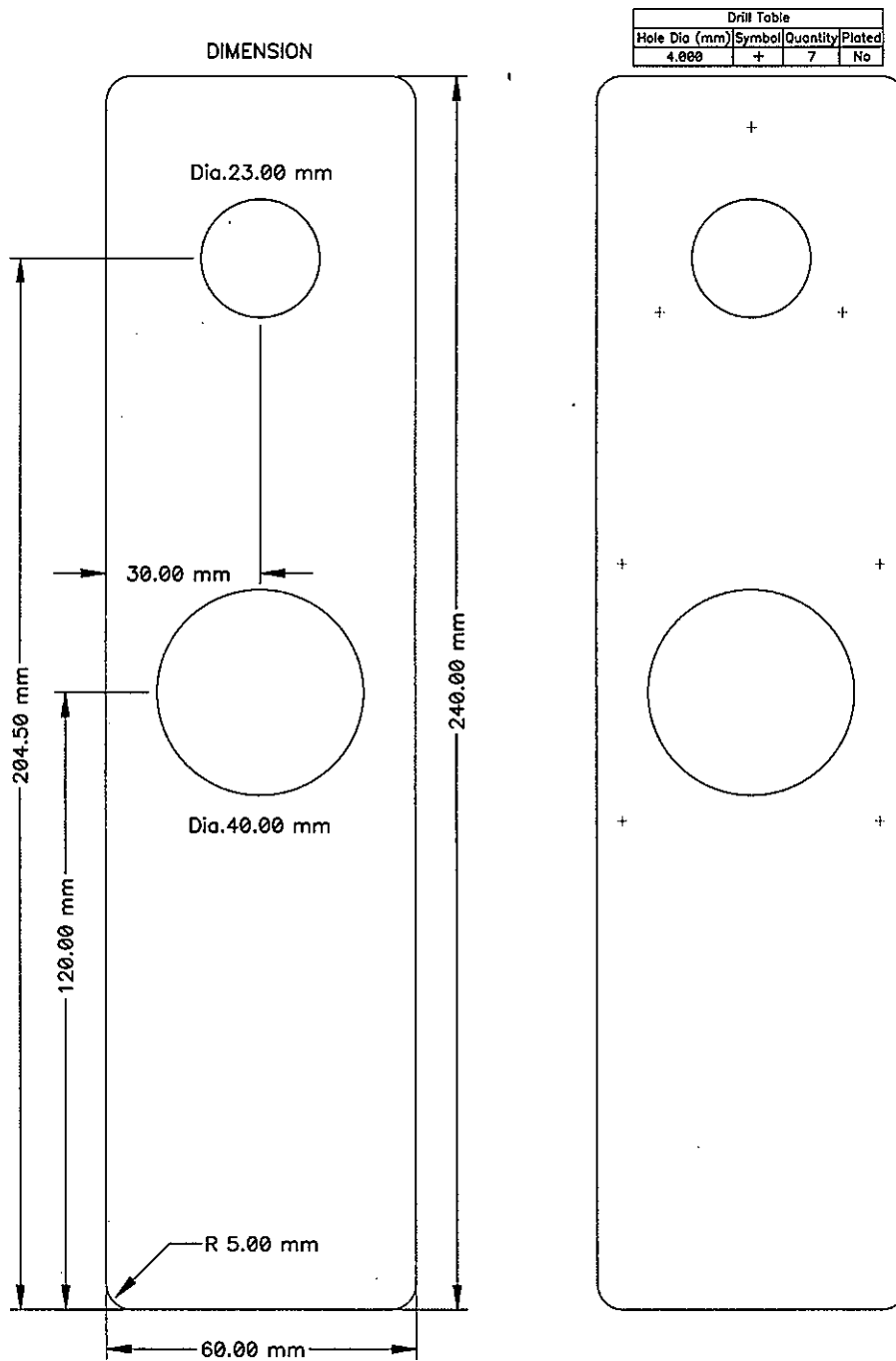
ภาคผนวก ข
 แบบสำหรับผลิตแผ่นเพลทติดตั้งอุปกรณ์ตรวจวัดความเข้มแสง



ตารางแสดงวงเงินงบประมาณที่ได้รับจัดสรรและรายละเอียดค่าใช้จ่าย
การจัดซื้อจัดจ้างที่มีชิ้นงานก่อสร้าง

๑.	ชื่อโครงการจัดซื้ออุปกรณ์ตรวจวัดปริมาณน้ำฝนและอุปกรณ์ตรวจวัดความเข้มแสง. จำนวน ๒ รายการ
๒.	หน่วยงานเจ้าของโครงการ.....สถาบันสารสนเทศทรัพยากรน้ำ (องค์การมหาชน).....
๓.	วงเงินงบประมาณที่ได้รับจัดสรร.....๔,๕๐๐,๐๐๐.....บาท
๔.	วันที่กำหนดราคากลาง (ราคาอ้างอิง) ณ วันที่.....๗ กุมภาพันธ์ ๒๕๖๘..... เป็นเงิน๔,๐๓๗,๙๑๒.๕๐.....บาท โดยมีราคาต่อหน่วย ดังนี้
๔.๑.	อุปกรณ์ตรวจวัดปริมาณน้ำฝน จำนวน ๒๕๐ ชุด ราคาต่อหน่วย.....๕,๙๘๖.๖๕.....บาท
๔.๒.	อุปกรณ์ตรวจวัดความเข้มแสง จำนวน ๒๕๐ ชุด ราคาต่อหน่วย.....๑๐,๑๖๕.๐๐.....บาท
๕.	แหล่งที่มาของราคากลาง (ราคาอ้างอิง) ราคาที่เคยซื้อหรือจ้างครั้งล่าสุดภายในระยะเวลาสองปีงบประมาณ..... ใบสั่งซื้อเลขที่ PO ๖๘๐๐๒๔ ลงวันที่ ๒๒ ตุลาคม ๒๕๖๗.....
๖.	รายชื่อผู้รับผิดชอบกำหนดราคากลาง
๖.๑.	นายวรวิทย์ มีสุข.....ประธานกรรมการ.....
๖.๒.	นายภาคภูมิ อรุณเมือง.....กรรมการ.....
๖.๓.	นายธิตินันท์ ตะเกาน้อย.....กรรมการ.....



ใบสั่งซื้อ

ผู้ขาย บริษัท ไวม่า เน็ตเวิร์คส์ จำกัด
ที่อยู่ ชั้นที่ ๕ เลขที่ ๑๑๑ ซอยแสนสบาย ถนนสุขุมวิท ๓๖
แขวงคลองตัน เขตคลองเตย กรุงเทพมหานคร ๑๐๑๑๐
โทรศัพท์ +๖๖๘๘๔๔๑๑๖๓๓๘
เลขประจำตัวผู้เสียภาษี ๐๑๐๕๕๕๓๑๐๘๖๙๑

ใบสั่งซื้อเลขที่ PO๖๘๐๐๒๔
วันที่ ๒๒ ตุลาคม ๒๕๖๗
ส่วนราชการ สถาบันสารสนเทศทรัพยากรน้ำ (องค์การมหาชน)
ที่อยู่ เลขที่ ๙๐๑ ถนนงามวงศ์วาน แขวงลาดยาว เขตจตุจักร
กรุงเทพมหานคร สำนักงานใหญ่
เลขที่ผู้เสียภาษี ๐๙๙๔๐๐๐๖๘๘๕๕๕๐
โทรศัพท์ ๐๒-๑๕๘-๐๙๐๑

ตามที่ บริษัท ไวม่า เน็ตเวิร์คส์ จำกัด ได้เสนอราคา ไว้ต่อ สถาบันสารสนเทศทรัพยากรน้ำ (องค์การมหาชน) ซึ่งได้รับราคาและตกลงซื้อ ตามรายการดังต่อไปนี้

ลำดับ	รายการ	จำนวน	หน่วย	ราคาต่อหน่วย (บาท)	จำนวนเงิน (บาท)
๑	จัดซื้ออุปกรณ์ตรวจวัดปริมาณน้ำฝนและอุปกรณ์ตรวจวัดความเข้มแสง เอกสารแนบท้ายใบสั่งซื้อ ๑.รายละเอียดคุณลักษณะเฉพาะ ๒.ใบเสนอราคา	๒	รายการ	๗๕,๑๑๔.๐๐	๑๕๐,๒๒๘.๐๐
				รวมเป็นเงิน	๑๕๐,๔๐๐.๐๐
				ภาษีมูลค่าเพิ่ม	๙,๘๒๘.๐๐
(หนึ่งแสนห้าหมื่นสองร้อยยี่สิบแปดบาทถ้วน)				รวมเป็นเงินทั้งสิ้น	๑๕๐,๒๒๘.๐๐

การซื้อ อยู่ภายใต้เงื่อนไขต่อไปนี้

- กำหนดส่งมอบภายใน ๖๐ วัน นับถัดจากวันที่ลงนามใบสั่งซื้อ
- ครบกำหนดส่งมอบวันที่๒๓ ธันวาคม ๒๕๖๗.....
- สถานที่ส่งมอบ สถาบันสารสนเทศทรัพยากรน้ำ (องค์การมหาชน) เลขที่ ๙๐๑ ถนนงามวงศ์วาน แขวงลาดยาว เขตจตุจักร กทม.
- ระยะเวลาประกัน ๑ ปี
- สงวนสิทธิ์ค่าปรับกรณีส่งมอบเกินกำหนด โดยคิดค่าปรับเป็นรายวันในอัตราร้อยละ ๐.๒๐ ของราคาสินค้าของที่ยังไม่ได้รับมอบ

๖. ส่วนราชการสงวนสิทธิ์ที่จะไม่รับมอบถ้าปรากฏว่าสินค้านั้นมีลักษณะไม่ตรงตามรายการที่ระบุไว้ในใบสั่งซื้อ กรณีนี้ผู้ขายจะต้องดำเนินการเปลี่ยนใหม่ให้ถูกต้องตามใบสั่งซื้อทุกประการ
๗. การประเมินผลการปฏิบัติงานของผู้ประกอบการ หน่วยงานของรัฐสามารถนำผลการปฏิบัติงานแล้วเสร็จตามสัญญาหรือข้อตกลงของคู่สัญญาเพื่อนำมาประเมินผลการปฏิบัติงานของผู้ประกอบการ

หมายเหตุ :

๑. การติดต่อการแสดมปีให้เป็นไปตามประมวลกฎหมายรัชฎากร หากต้องการให้ใบสั่งซื้อมีผลตามกฎหมาย
๒. ใบสั่งซื้อนี้อ้างอิงตามเลขที่โครงการ ๖๗๑๐๙๒๓๘๒๖๕ ชื่ออุปกรณ์ตรวจวัดปริมาณน้ำฝนและอุปกรณ์ตรวจวัดความเข้มแสง

จำนวน ๒ รายการ โดยวิธีเฉพาะเจาะจง



[Handwritten Signature]

ผู้สั่งซื้อ

(นางรอยบุญ รัตมีเทศ)

ผู้อำนวยการ

สถาบันสารสนเทศทรัพยากรน้ำ

(องค์การมหาชน)

วันที่ ๒๒ ต.ค. ๒๕๖๗



[Handwritten Signature]

ผู้รับใบสั่งซื้อ

วิมล วัฒนศิริ

วันที่ 24 ต.ค. ๒๕๖๗

เลขที่โครงการ ๖๗๑๐๙๒๓๘๒๖๕

เลขคুমสัญญา ๖๗๑๐๑๔๒๔๒๕๐๓

รายละเอียดคุณลักษณะเฉพาะ (TOR)

จัดซื้ออุปกรณ์ตรวจวัดปริมาณน้ำฝนและอุปกรณ์ตรวจวัดความเข้มแสง จำนวน 2 รายการ

1. ความเป็นมาและเหตุผลความจำเป็น

ตามที่ มูลนิธิอาสาเพื่อนพึ่ง (ภาฯ) ยามยาก สภากาชาดไทย ได้สนับสนุนงบประมาณให้สถาบันสารสนเทศทรัพยากรน้ำ (องค์การมหาชน) หรือ สสน. ใช้ดำเนินโครงการเครือข่ายเตือนภัยพิบัติชุมชนเพื่อนพึ่ง (ภาฯ) ปี 2567 และโครงการติดตั้งสถานีโทรมาตรอัตโนมัติเพื่อสนับสนุนการเตือนภัยน้ำหลากในลำน้ำสาย ในสาธารณรัฐแห่งสหภาพเมียนมา นั้น

สสน. ต้องดำเนินการจัดซื้อ “อุปกรณ์ตรวจวัดปริมาณน้ำฝนและอุปกรณ์ตรวจวัดความเข้มแสง” จำนวน 2 รายการ เพื่อใช้เป็นส่วนประกอบในการ ซ่อมแซม บำรุงรักษาสถานีโทรมาตรอัตโนมัติภายใต้โครงการเครือข่ายเตือนภัยพิบัติชุมชนเพื่อนพึ่ง (ภาฯ) ปี 2567 และติดตั้งสถานีโทรมาตรอัตโนมัติเพื่อสนับสนุนการเตือนภัยน้ำหลากในลำน้ำสาย ในสาธารณรัฐแห่งสหภาพเมียนมา

2. วัตถุประสงค์

เพื่อจัดซื้ออุปกรณ์ตรวจวัดปริมาณน้ำฝนและอุปกรณ์ตรวจวัดความเข้มแสง จำนวน 2 รายการ

3. รายละเอียดคุณลักษณะเฉพาะอุปกรณ์

3.1 [SEN001] อุปกรณ์ตรวจวัดปริมาณน้ำฝน จำนวน 20 ชุด มีรายละเอียดดังต่อไปนี้

3.1.1 อุปกรณ์ผลิตจาก ABS plastic ป้องกันรังสี UV

3.1.2 ความกว้างปากกระบอกรับน้ำฝน มีขนาดเส้นผ่าศูนย์กลางไม่น้อยกว่า 6.50 นิ้ว (มีพื้นที่รับน้ำฝนประมาณ 33.2 ตารางนิ้ว)

3.1.3 อุปกรณ์ตวงน้ำฝนแบบ Tipping spoon

3.1.4 ความละเอียดในการวัด (Resolution) 0.2 มิลลิเมตร ต่อการกระดก 1 ครั้ง

3.1.5 ค่าความถูกต้องในการวัด (Accuracy) $\pm 5\%$ หรือดีกว่า

3.1.6 สัญญาณเอาต์พุตแบบ Contact หรือ Pulse โดยมีสายนำสัญญาณแบบ 4-Conductor, 26AWG ความยาวไม่น้อยกว่า 5 เมตร พร้อม Connector แบบ RJ-11

3.1.7 มีตัววัดระดับน้ำแบบวงกลมติดตั้งมากับอุปกรณ์ตรวจวัดปริมาณน้ำฝน

3.1.8 มีอุปกรณ์สำหรับป้องกันนก

3.1.9 มีตะแกรงป้องกันแมลงหรือใบไม้ตกลงในรูกรวยรับน้ำฝน โดยติดตั้งเข้ากับกรวยรับน้ำฝนด้วยระบบล็อก สามารถถอดทำความสะอาดได้

3.1.10 รองรับการติดตั้งชุดป้องกันการอุดตันของถังวัดที่ สสน. พัฒนาขึ้นเอง

3.2 [SEN010] อุปกรณ์ตรวจวัดความเข้มแสง จำนวน 3 ชุด มีรายละเอียดดังต่อไปนี้

3.2.1 อุปกรณ์ตรวจวัดความเข้มแสงแบบอิเล็กทรอนิกส์

3.2.2 ตรวจวัดความเข้มแสงอาทิตย์ช่วงความยาวคลื่นแสง 400 ถึง 1,100 nm

3.2.3 รองรับการทำงานกลางแจ้งที่อุณหภูมิ -20 ถึง 60 °C

3.2.4 วัสดุภายนอกทำมาจากพลาสติกป้องกันรังสี UV หรือโลหะที่ไม่เป็นสนิม

3.2.5 รองรับแหล่งจ่ายแรงดันไฟฟ้า 3 ถึง 3.3 V

3.2.6 มีหน่วยวัดความเข้มแสงเป็น W/m^2

3.2.7 สัญญาณเอาต์พุตมีอัตราการเปลี่ยนแปลง 1.67 mV ต่อค่าความเข้มแสง 1 W/m^2

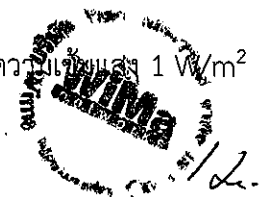

3.2.8 ย่านวัดความเข้มแสง (Range) 0 ถึง 1,200 W/m² หรือดีกว่า
3.2.9 ความละเอียดในการวัด (Resolution) 1 W/m² หรือดีกว่า
3.2.10 ค่าความถูกต้องในการวัด (Accuracy) ± 5% หรือดีกว่า
3.2.11 มีสายนำสัญญาณแบบ 4-Conductor, 26AWG ความยาวไม่น้อยกว่า 60 เซนติเมตร พร้อม Connector แบบ RJ-11 Male 4 Contact (รายละเอียดตำแหน่งการเรียงลำดับสายสัญญาณเข้ากับ Connector แสดงในภาคผนวก ก)

3.2.12 มีตัววัดระดับน้ำแบบวงกลมติดตั้งมากับอุปกรณ์ตรวจวัดความเข้มแสง
3.2.13 มีแผ่นเพลทสำหรับติดตั้งอุปกรณ์ตรวจวัดความเข้มแสง ผลิตโดยใช้แผงวงจร (PCB) ชนิด FR4 ความหนา 1.6 มิลลิเมตร เคลือบด้วย Solder Mask สีดำ (รายละเอียดแสดงในภาคผนวก ข)

3.3 อุปกรณ์ทั้งหมดสามารถติดตั้งร่วมกับชุดควบคุมการทำงานและสถานีโทรมาตรอัตโนมัติของ สสน. ได้โดยไม่ต้องทำการดัดแปลง

3.4 อุปกรณ์ทั้งหมดให้จัดส่ง ณ ที่ทำการของ สสน. หรือ สถานที่ตามที่ สสน. กำหนด

4. วงเงินงบประมาณ

งบประมาณทั้งสิ้น จำนวน 165,000 บาท
- โครงการเครือข่ายเตือนภัยพิบัติชุมชนเพื่อนพึ่ง (ภาฯ) ปี 2567 จำนวน 102,000 บาท
- โครงการติดตั้งสถานีโทรมาตรอัตโนมัติเพื่อสนับสนุนการเตือนภัยน้ำหลากในลำน้ำสาย ในสาธารณรัฐแห่งสหภาพเมียนมา” จำนวน 63,000 บาท

5. ระยะเวลาการส่งมอบ

ภายใน 60 วัน นับถัดจากวันลงนามในสัญญาหรือใบสั่งซื้อ

6. การจ่ายเงิน

งวดเดียว หลังจากผู้ขายส่งมอบพัสดุ ถูกต้องและครบถ้วน โดยผ่านความเห็นชอบจาก คณะกรรมการตรวจรับพัสดุ

7. ค่าปรับ

สสน. สงวนสิทธิ์ค่าปรับกรณีผู้ขายส่งมอบเกินกำหนดระยะเวลา โดยคิดค่าปรับเป็นรายวันในอัตราร้อยละ 0.2 ของมูลค่าทั้งสัญญา แต่จะต้องไม่ต่ำกว่าวันละ 100 บาท

8. การรับประกันความชำรุดบกพร่อง

ผู้ขายต้องรับประกันความชำรุดบกพร่องของงาน หลังจากส่งมอบงาน และผ่านการตรวจรับพัสดุจาก คณะกรรมการตรวจรับพัสดุ เรียบร้อยแล้ว เป็นระยะเวลา 1 ปี

9. คุณสมบัติของผู้ยื่นข้อเสนอ

9.1 มีความสามารถตามกฎหมาย
9.2 ไม่เป็นบุคคลล้มละลาย
9.3 ไม่อยู่ระหว่างเลิกกิจการ
9.4 ไม่เป็นบุคคลซึ่งอยู่ระหว่างการถูกระงับการยื่นข้อเสนอหรือทำสัญญากับหน่วยงานของรัฐไว้ชั่วคราว
เนื่องจากเป็นผู้ที่ไม่ผ่านเกณฑ์การประเมินผลการปฏิบัติงานของผู้ประกอบการตามระเบียบวิธีรัฐมนตรีว่าการ
กระทรวงพาณิชย์ที่กำหนดตามที่ประกาศเผยแพร่ในระบบเครือข่ายสารสนเทศของกรมบัญชีกลาง



9.5 ไม่เป็นบุคคลซึ่งถูกระบุชื่อไว้ในบัญชีรายชื่อผู้ทำงานและได้แจ้งเวียนชื่อให้เป็นผู้ทำงานของหน่วยงานของรัฐในระบบเครือข่ายสารสนเทศของกรมบัญชีกลาง ซึ่งรวมนิติบุคคลที่ผู้ทำงานเป็นหุ้นส่วนผู้จัดการ กรรมการผู้จัดการ ผู้บริหาร ผู้มีอำนาจในการดำเนินงานในกิจการของนิติบุคคลนั้นด้วย

9.6 มีคุณสมบัติและไม่มีลักษณะต้องห้ามตามที่คณะกรรมการนโยบายการจัดซื้อจัดจ้างและการบริหารพัสดุภาครัฐกำหนดในราชกิจจานุเบกษา

9.7 ผู้เสนอราคาต้องเป็นบุคคลธรรมดาหรือนิติบุคคล ผู้มีอาชีพขายพัสดุประเภทเดียวกันกับที่ สสน. ต้องการซื้อในครั้งนั้น

9.8 ไม่เป็นผู้มีผลประโยชน์ร่วมกันกับผู้ยื่นข้อเสนอรายอื่นที่เข้ายื่นเสนอรายอื่นที่เข้ายื่นข้อเสนอให้แก่ สสน. หรือ ไม่เป็นผู้กระทำการอันเป็นการขัดขวางการแข่งขันราคาอย่างเป็นธรรมในการจัดซื้อจัดจ้างในครั้งนั้น

9.9 ไม่เป็นผู้ได้รับเอกสิทธิ์หรือความคุ้มกัน ซึ่งอาจปฏิเสธไม่ยอมขึ้นศาลไทย เว้นแต่รัฐบาลของผู้ยื่นข้อเสนอได้มีคำสั่งให้สละสิทธิ์และความคุ้มกันเช่นนั้น

9.10 ผู้ยื่นข้อเสนอต้องลงทะเบียนที่มีข้อมูลถูกต้องครบถ้วนในระบบจัดซื้อจัดจ้างภาครัฐด้วยอิเล็กทรอนิกส์ (Electronic Government Procurement : e-GP) ของกรมบัญชีกลาง

9.11 ผู้ยื่นข้อเสนอต้องมีมูลค่าสุทธิของกิจการ ดังนี้

9.11.1 กรณีผู้ยื่นข้อเสนอเป็นนิติบุคคลที่จัดตั้งขึ้นตามกฎหมายไทย ซึ่งได้จดทะเบียนเกินกว่า 1 ปี ต้องมีมูลค่าสุทธิของกิจการ จากผลต่างระหว่างสินทรัพย์สุทธิหักด้วยหนี้สินสุทธิที่ปรากฏในงบแสดงฐานะการเงินที่มีการตรวจรับรองแล้ว ซึ่งจะต้องแสดงค่าเป็นบวก 1 ปีสุดท้ายก่อนวันยื่นข้อเสนอ

9.11.2 กรณีผู้ยื่นข้อเสนอเป็นนิติบุคคลที่จัดตั้งขึ้นตามกฎหมายไทย ซึ่งยังไม่มีกิจการรายงานงบแสดงฐานะการเงินกับกรมพัฒนาธุรกิจการค้า ให้พิจารณาการกำหนดมูลค่าของทุนจดทะเบียน โดยผู้ยื่นข้อเสนอจะต้องมีทุนจดทะเบียนที่เรียกชำระมูลค่าหุ้นแล้ว ณ วันที่ยื่นข้อเสนอ ดังนี้

- 1) มูลค่าการจัดซื้อจัดจ้างไม่เกิน 1 ล้านบาท ไม่ต้องกำหนดทุนจดทะเบียน
- 2) มูลค่าการจัดซื้อจัดจ้างเกิน 1 ล้านบาท แต่ไม่เกิน 5 ล้านบาท ต้องมีทุนจดทะเบียนไม่ต่ำกว่า 1 ล้านบาท
- 3) มูลค่าการจัดซื้อจัดจ้างเกิน 5 ล้านบาท แต่ไม่เกิน 10 ล้านบาท ต้องมีทุนจดทะเบียนไม่ต่ำกว่า 2 ล้านบาท
- 4) มูลค่าการจัดซื้อจัดจ้างเกิน 10 ล้านบาท แต่ไม่เกิน 20 ล้านบาท ต้องมีทุนจดทะเบียนไม่ต่ำกว่า 3 ล้านบาท
- 5) มูลค่าการจัดซื้อจัดจ้างเกิน 20 ล้านบาท แต่ไม่เกิน 60 ล้านบาท ต้องมีทุนจดทะเบียนไม่ต่ำกว่า 8 ล้านบาท
- 6) มูลค่าการจัดซื้อจัดจ้างเกิน 60 ล้านบาท แต่ไม่เกิน 150 ล้านบาท ต้องมีทุนจดทะเบียนไม่ต่ำกว่า 20 ล้านบาท
- 7) มูลค่าการจัดซื้อจัดจ้างเกิน 150 ล้านบาท แต่ไม่เกิน 300 ล้านบาท ต้องมีทุนจดทะเบียนไม่ต่ำกว่า 60 ล้านบาท
- 8) มูลค่าการจัดซื้อจัดจ้างเกิน 300 ล้านบาท แต่ไม่เกิน 500 ล้านบาท ต้องมีทุนจดทะเบียนไม่ต่ำกว่า 100 ล้านบาท
- 9) มูลค่าการจัดซื้อจัดจ้างเกิน 500 ล้านบาทขึ้นไป ต้องมีทุนจดทะเบียนไม่ต่ำกว่า



9.11.3 สำหรับการจัดซื้อจัดจ้างครั้งหนึ่งที่มีวงเงินเกิน 500,000 บาทขึ้นไป กรณีผู้ยื่นข้อเสนอเป็นบุคคลธรรมดา โดยพิจารณาจากหนังสือรับรองบัญชีเงินฝากไม่เกิน 90 วัน ก่อนวันยื่นข้อเสนอ โดยต้องมีเงินฝากคงเหลือในบัญชีธนาคารเป็นมูลค่า 1 ใน 4 ของมูลค่างบประมาณของโครงการหรือรายการที่ยื่นข้อเสนอในแต่ละครั้ง และหากเป็นผู้ชนะการจัดซื้อจัดจ้างหรือเป็นผู้ได้รับการคัดเลือกจะต้องแสดงหนังสือรับรองบัญชีเงินฝากที่มีมูลค่าดังกล่าวอีกครั้งหนึ่งในวันลงนามในสัญญา

9.11.4 กรณีที่ผู้ยื่นข้อเสนอไม่มีมูลค่าสุทธิของกิจการหรือทุนจดทะเบียน หรือมีแต่ไม่เพียงพอที่จะเข้ายื่นข้อเสนอ ผู้ยื่นข้อเสนอสามารถขอวงเงินสินเชื่อ โดยต้องมีวงเงินสินเชื่อ 1 ใน 4 ของมูลค่างบประมาณของโครงการหรือรายการที่ยื่นข้อเสนอในครั้งนั้น (สินเชื่อที่ธนาคารภายในประเทศ หรือบริษัทเงินทุนหรือบริษัทเงินทุนหลักทรัพย์ที่ได้รับอนุญาตให้ประกอบกิจการเงินทุนเพื่อการพาณิชย์ และประกอบธุรกิจค้าประกันตามประกาศของธนาคารแห่งประเทศไทย ตามรายชื่อบริษัทเงินทุนที่ธนาคารแห่งประเทศไทย แจ้งเวียนให้ทราบ โดยพิจารณาจากยอดเงินรวมของวงเงินสินเชื่อที่สำนักงานใหญ่รับรอง หรือที่สำนักงานสาขารับรอง (กรณีได้รับมอบอำนาจจากสำนักงานใหญ่) ซึ่งออกให้แก่ผู้ยื่นข้อเสนอ นับถึงวันยื่นข้อเสนอไม่เกิน 90 วัน)

9.11.5 กรณีตามข้อ 9.11.1 - 9.11.4 ยกเว้นสำหรับกรณีดังต่อไปนี้

1) กรณีผู้ยื่นข้อเสนอเป็นหน่วยงานของรัฐ

2) กรณีผู้ยื่นข้อเสนอเป็นนิติบุคคลที่จัดตั้งขึ้นตามกฎหมายไทยที่อยู่ระหว่างการฟื้นฟู

กิจการตามพระราชบัญญัติล้มละลาย (ฉบับที่ 10) พ.ศ. 2561

10. เกณฑ์ในการพิจารณา

ใช้เกณฑ์ราคาในกรณีผู้ยื่นข้อเสนอเป็นผู้ประกอบการวิสาหกิจขนาดกลางและขนาดย่อม (SMEs) หรือเป็นบุคคลธรรมดาที่ถือสัญชาติไทยหรือนิติบุคคลที่จัดตั้งขึ้นตามกฎหมายไทย จะได้รับสิทธิในการพิจารณาเสนอราคาตามกฎกระทรวงกำหนดพัสดุและวิธีการจัดซื้อจัดจ้างพัสดุที่รัฐต้องการส่งเสริมหรือสนับสนุน (ฉบับที่ 2) พ.ศ. 2563 และแนวทางปฏิบัติสำหรับการส่งเสริมหรือสนับสนุนผู้ประกอบการวิสาหกิจขนาดกลางและขนาดย่อม (SMEs) เพิ่มเติม

11. เอกสารในการยื่นข้อเสนอ

ผู้ยื่นข้อเสนอจะต้องเสนอเอกสารหลักฐานยื่น โดยแยกเป็น 2 ส่วน คือ

11.1 ส่วนที่ 1 อย่างน้อยต้องมีเอกสารดังต่อไปนี้

1) ในกรณีที่ เป็นนิติบุคคล

(ก) ห้างหุ้นส่วนสามัญหรือห้างหุ้นส่วนจำกัด ให้ยื่นสำเนาหนังสือรับรองการจดทะเบียนนิติบุคคลซึ่งออกไม่เกิน 6 เดือน นับถึงวันที่ยื่นของข้อเสนอ รายชื่อหุ้นส่วนผู้จัดการ ผู้มีอำนาจควบคุม พร้อมรับรองสำเนาถูกต้อง

(ข) บริษัทจำกัดหรือบริษัทมหาชนจำกัด ให้ยื่นสำเนาหนังสือรับรองการจดทะเบียนนิติบุคคลซึ่งออกไม่เกิน 6 เดือน นับถึงวันที่ยื่นของข้อเสนอ สำเนาหนังสือบริคณห์สนธิ รายชื่อกรรมการผู้จัดการ ผู้มีอำนาจควบคุม ผู้ถือหุ้นรายใหญ่ พร้อมรับรองสำเนาถูกต้อง

2) ในกรณีที่ เป็นบุคคลธรรมดาหรือคณะบุคคลที่มีใช้นิติบุคคล ให้ยื่นสำเนาบัตรประจำตัวประชาชนของผู้นั้น สำเนาข้อตกลงที่แสดงถึงการเข้าเป็นหุ้นส่วน (ถ้ามี) สำเนาบัตรประจำตัวประชาชนของผู้เป็นหุ้นส่วน พร้อมทั้งรับรองสำเนาถูกต้อง



3) ในกรณีที่ปรึกษาเป็นที่ปรึกษาร่วมกันในฐานะเป็นผู้ร่วมค้า ให้ยื่นสำเนาสัญญาของการเข้าร่วมค้า และเอกสารตามที่ระบุไว้ในข้อ 1) หรือ 2) ของผู้ร่วมค้า แล้วแต่กรณี

4) สำเนาใบทะเบียนภาษีมูลค่าเพิ่ม สำหรับผู้ประกอบการประเภทร้านค้าจะต้องมีสำเนาใบจดทะเบียนพาณิชย์ พร้อมทั้งรับรองสำเนาถูกต้อง

5) ในกรณีผู้ประสงค์จะยื่นข้อเสนอเป็นหน่วยงานของรัฐ ให้ยื่นสำเนาหลักฐานดังนี้

(ก) สำเนาหลักฐานแสดงการจัดตั้งหน่วยงาน พร้อมทั้งรับรองสำเนาถูกต้อง

(ข) สำเนาหนังสือหรือคำสั่งหรือประกาศแต่งตั้งผู้มีอำนาจหน่วยงานของรัฐ พร้อมทั้งรับรองสำเนาถูกต้อง

(ค) สำเนาบัตรเจ้าหน้าที่รัฐหรือสำเนาบัตรประจำตัวประชาชน พร้อมทั้งรับรองสำเนาถูกต้อง

6) เอกสารแสดงคุณสมบัติตามข้อ 9.11 โดยหากเป็นกรณีผู้ยื่นข้อเสนอเป็นนิติบุคคลที่จัดตั้งขึ้นตามกฎหมายไทย ซึ่งยังไม่มีกรรณการรายงานงบแสดงฐานะการเงินกับกรมพัฒนาธุรกิจการค้า แสดงหลักฐานทุนจดทะเบียนที่ชำระมูลค่าหุ้นแล้ว หรือแสดงสำเนาแบบสำเนาบัญชีรายชื่อผู้ถือหุ้น (บอจ.5) พร้อมทั้งรับรองสำเนาถูกต้อง

7) เอกสารแสดงคุณสมบัติตามเงื่อนไขของหนังสือเชิญชวน หรือ เอกสารเชิญชวน

11.2 ส่วนที่ 2 อย่างน้อยต้องมีเอกสารดังต่อไปนี้

1) ใบเสนอราคาหรือหนังสือเสนอราคา

2) รายละเอียดประกอบการยื่นข้อเสนอ หรือรายละเอียดคุณลักษณะเฉพาะหรือขอบเขต งาน

3) หนังสือมอบอำนาจซึ่งปิดอากรแสตมป์ตามกฎหมายในกรณีที่ผู้ประสงค์จะยื่นข้อเสนอ มอบอำนาจให้บุคคลอื่นทำการแทน (ถ้ามี)

ทั้งนี้ กรณีผู้ประกอบการที่เป็นนิติบุคคลเอกสารในการยื่นข้อเสนอต้องลงลายมือชื่อกำกับทุกแผ่น และลงนามโดยผู้มีอำนาจลงนามผูกพันนิติบุคคล ปราบกฏตามหนังสือรับรองของกรมพัฒนาธุรกิจการค้า กระทรวงพาณิชย์ ยกเว้น กรณีมอบอำนาจให้ผู้อื่นทำการแทน และกรณีผู้ประกอบการที่เป็นหน่วยงานของรัฐ ให้ผู้มีอำนาจหน่วยงานลงลายมือชื่อกำกับทุกแผ่น ยกเว้น กรณีมอบอำนาจให้ผู้อื่นทำการแทน

12. หมายเหตุ

หากข้อความหนึ่งข้อความใดใน TOR หรือเอกสารประกวดราคามีความขัดแย้งกัน สสน. ขอสงวนสิทธิ์เป็นผู้พิจารณาตีความและวินิจฉัย ทั้งนี้เพื่อให้เกิดประโยชน์แก่ทางราชการเป็นสำคัญ



(นายภาคภูมิ ออรณเมือง)
กรรมการ



(นายวรวิทย์ มีสุข)
ประธานกรรมการ

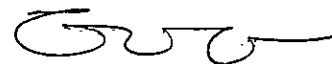

(นายิตินันท์ ตะเกาน้อย)
กรรมการ

วันที่ 15 ต.ค. 2567

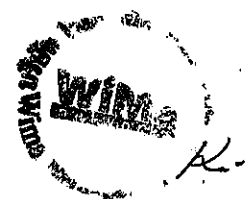

ภาคผนวก ก

รายละเอียดตำแหน่งการเรียงลำดับสายสัญญาณอุปกรณ์ตรวจวัดความเข้มแสงเข้ากับ Connector

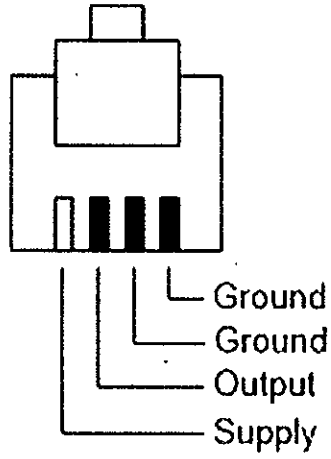

ภาคผนวก ข

แบบสำหรับผลิตแผ่นเพลทติดตั้งอุปกรณ์ตรวจวัดความเข้มแสง

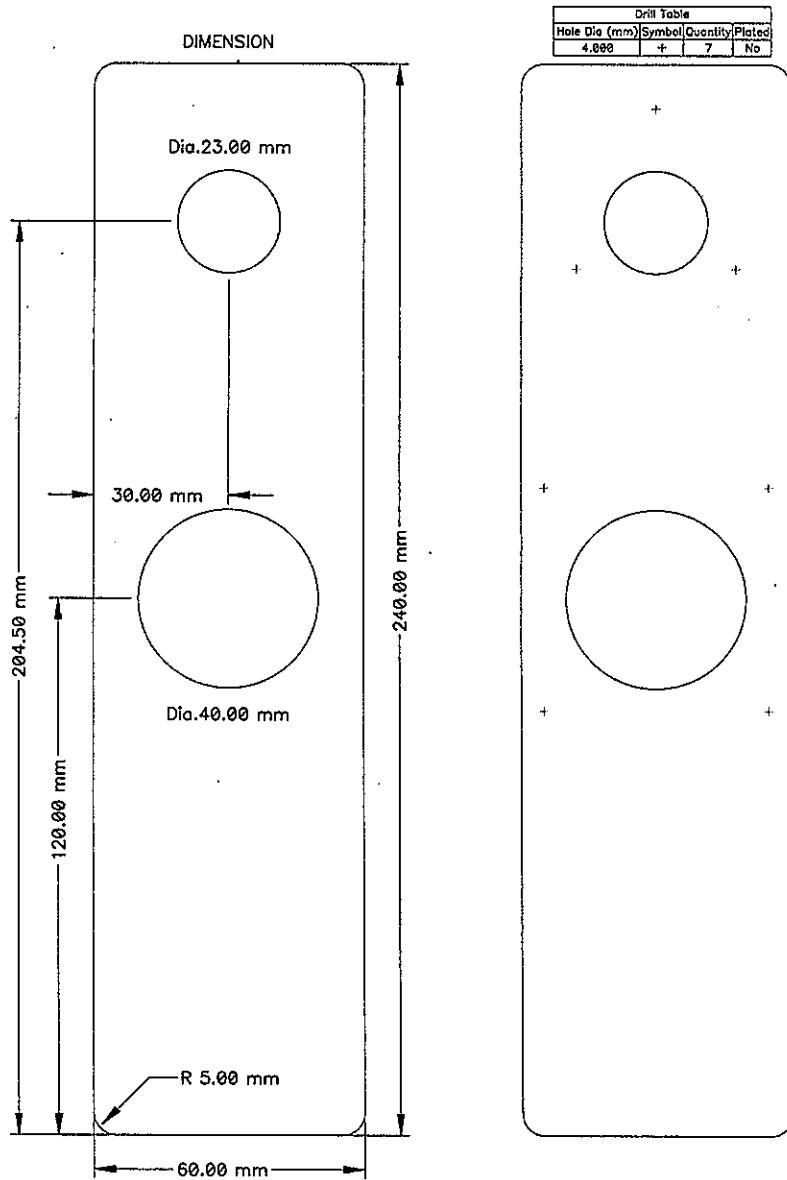



WiMa Networks Co., Ltd.

111, S.K.V. Building 5th Floor ,Soi Sansabai, Sukhumvit 36 R
Klongton, Khlong Toei, Bangkok, 10110

Tel: +66 95 879 5946 Fax: +66 2 7120120

เลขประจำตัวผู้เสียภาษีอากร 0105553108691, สำนักงานใหญ่

Quotation

TO:

Hydro and Agro Informatics Institute
901 Ngam Wong Wan Rd., Lat Yao,
Chatuchak, Bangkok 10900, Thailand
"HEAD OFFICE" TaxID: 0994000684550

Quotation Number:

Q079_241021

ATTN: <u>Pharkpoom@hii.or.th</u> TELEPHON:+662 158-0901	QUOTAION DATE: 21-Oct-24	DEPARTMENT/ SECTION:
--	------------------------------------	----------------------

FREIGHT TERMS Door to Door, Thai Bath	PAYMENT TERMS 30Days	DELIVERY AT: HAI
---	-------------------------	---------------------

Item	Part Number	Description	Quantity	Unit	Price (THB)	Amount (THB)
1	6464M	ชุดเซนเซอร์วัดปริมาณน้ำฝน ยี่ห้อ Davis รุ่น 6464M	20	pc	5,595.00	111,900.00
2	6450	ชุดวัดรังสีแสงอาทิตย์ Solar Radiation Sensor ยี่ห้อ Davis รุ่น 6450	3	pc	9,500.00	28,500.00
- บริษัทยินดีปฏิบัติตามขอบเขตของงานและ รายละเอียดคุณลักษณะเฉพาะของ สสน. - รับประกัน 1 ปี - Lead Time: 60Days						
Term of Payment: 30Days					TOTAL	140,400.00
					VAT 7%	9,828.00
					GRAND TOTAL (THB)	150,228.00

Date: 21-Oct-24

Kornhathai

Authorized Signature

