

ตารางแสดงวงเงินงบประมาณที่ได้รับจัดสรรและรายละเอียดค่าใช้จ่าย
การจัดซื้อจัดจ้างที่มีใช้งานก่อสร้าง

๑.	ชื่อโครงการ.....	จ้างผลิตชุดควบคุมการทำงานรุ่นที่ ๕.....
๒.	หน่วยงานเจ้าของโครงการ.....	สถาบันสารสนเทศทรัพยากรน้ำ (องค์การมหาชน).....
๓.	วงเงินงบประมาณที่ได้รับจัดสรร.....	๑,๕๐๐,๐๐๐..... บาท
๔.	วันที่กำหนดราคากลาง (ราคาอ้างอิง) ณ วันที่.....	๑๑ พฤษภาคม ๒๕๖๖.....
	เป็นเงิน.....	๑,๔๕๑,๙๙๐..... บาท
	มีราคาต่อหน่วย.....	๑๒,๖๒๖..... บาท
๕.	แหล่งที่มาของราคากลาง (ราคาอ้างอิง)	
	ราคาที่เคยซื้อหรือจ้างครั้งหลังสุดภายในระยะเวลาสองปีงบประมาณ.....	
	PO ๖๖๐๐๙๕.....	ลงวันที่ ๗ กุมภาพันธ์ ๒๕๖๖.....
๖.	รายชื่อผู้รับผิดชอบกำหนดราคากลาง	
	๖.๑ นายวรวิทย์ มีสุข.....	ประธานกรรมการ.....
	๖.๒ นายภาคภูมิ อรุณเมือง.....	กรรมการ.....
	๖.๓ นายฐกฤษพัชร ขำพึงสน.....	กรรมการ.....
	๖.๒ นายธิตินันท์ ตะเกาน้อย.....	กรรมการ.....
	๖.๓ นายกอบชัย โฉมงามข้า.....	กรรมการ.....

ขอบเขตงาน (TOR)

สำหรับจ้างผลิตชุดควบคุมการทำงานรุ่นที่ 5

โครงการเพิ่มประสิทธิภาพสถานีโทรมาตรอัตโนมัติเพื่อสนับสนุนการบริหารจัดการน้ำของประเทศ

1. หลักการและเหตุผล

สถาบันสารสนเทศทรัพยากรน้ำ (องค์การมหาชน) หรือ สสน. ได้ดำเนินการพัฒนาเทคโนโลยีโทรมาตรอัตโนมัติมาตั้งแต่ ปี 2547 และได้ติดตั้งสถานีโทรมาตรอัตโนมัติ มากกว่า 900 สถานี ครอบคลุมพื้นที่ต่าง ๆ ของประเทศไทย โดยสถานีโทรมาตรอัตโนมัติ ดังกล่าว เป็นเทคโนโลยีรุ่นที่ 4 (Version 4.0) ที่ใช้งานมาอย่างต่อเนื่อง

ปัจจุบัน สสน. ได้ดำเนินการผลิตต้นแบบสถานีโทรมาตรอัตโนมัติ รุ่นใหม่ (Version 5.0) แล้วเสร็จ และได้ทดสอบการใช้งานมาระยะหนึ่งแล้ว ดังนั้น ในปีงบประมาณ พ.ศ. 2566 สสน. มีความพร้อมที่จะเปลี่ยนเทคโนโลยีการตรวจวัดจากสถานีโทรมาตรอัตโนมัติจากรุ่นที่ 4 เป็นรุ่นที่ 5 และจำเป็นต้องดำเนินการผลิตชุดควบคุมการทำงานรุ่นที่ 5 จำนวน 115 ชุด เพื่อติดตั้งในพื้นที่ต่อไป

2. วัตถุประสงค์

จ้างผลิตชุดควบคุมการทำงานรุ่นที่ 5 จำนวน 115 ชุด

3. คุณสมบัติชุดควบคุมการทำงานรุ่นที่ 5 [RTU008]

3.1 มีอุปกรณ์ และการเชื่อมต่อตามผังวงจร (Schematic) ตามแบบ (ภาพที่ 1 - 5)

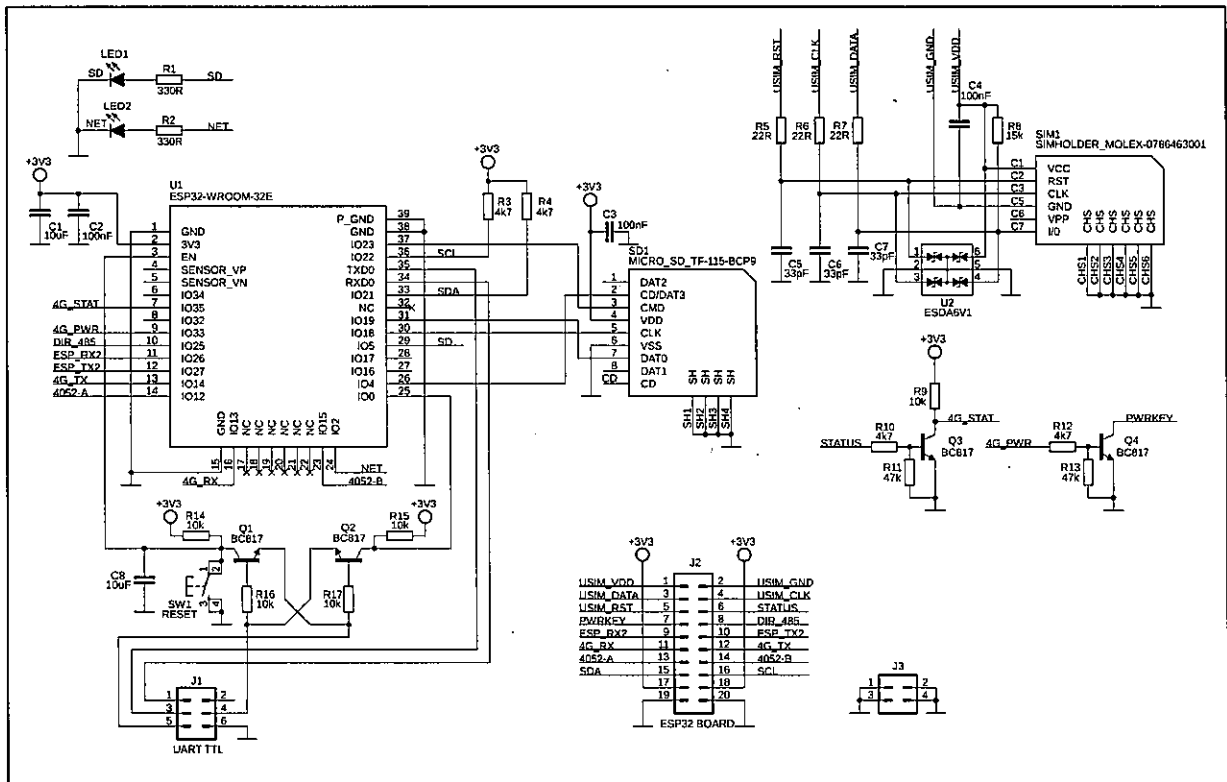

ภาพที่ 1 ผังวงจร (Schematic) 1

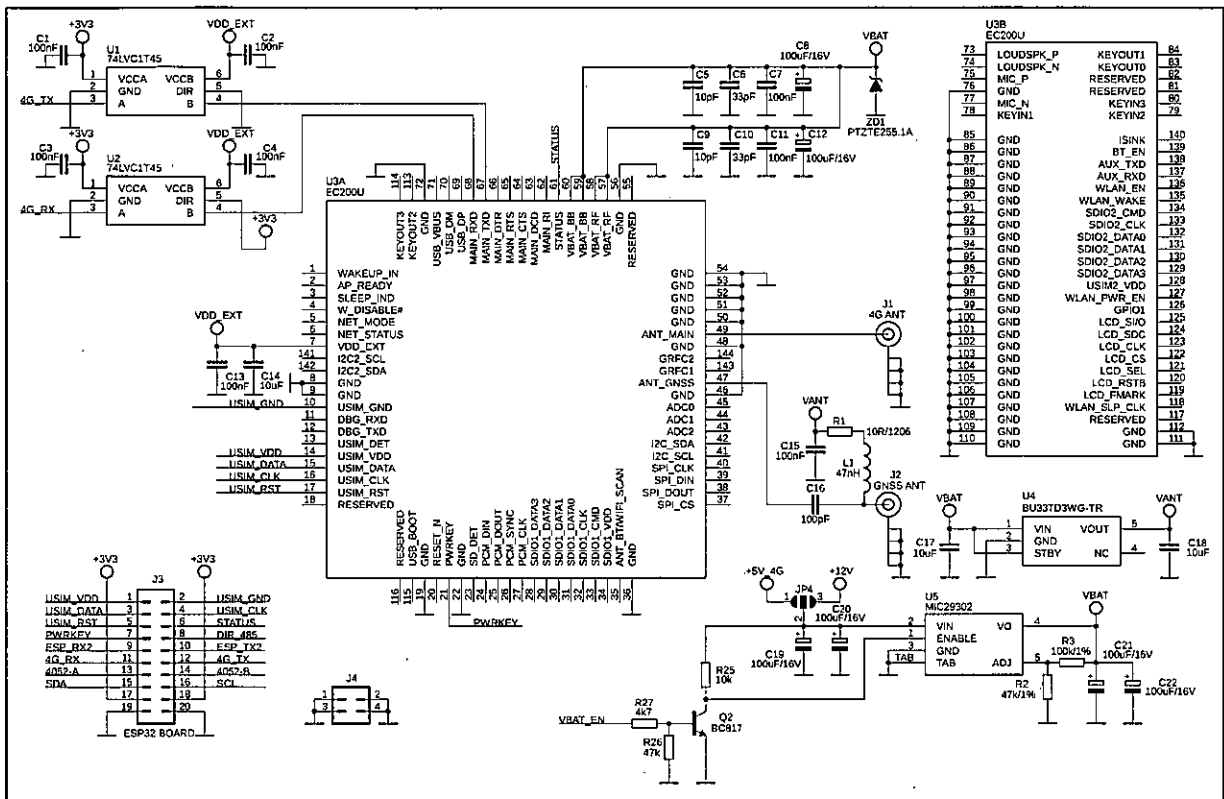

ภาพที่ 2 ฟังวงจร (Schematic) 2

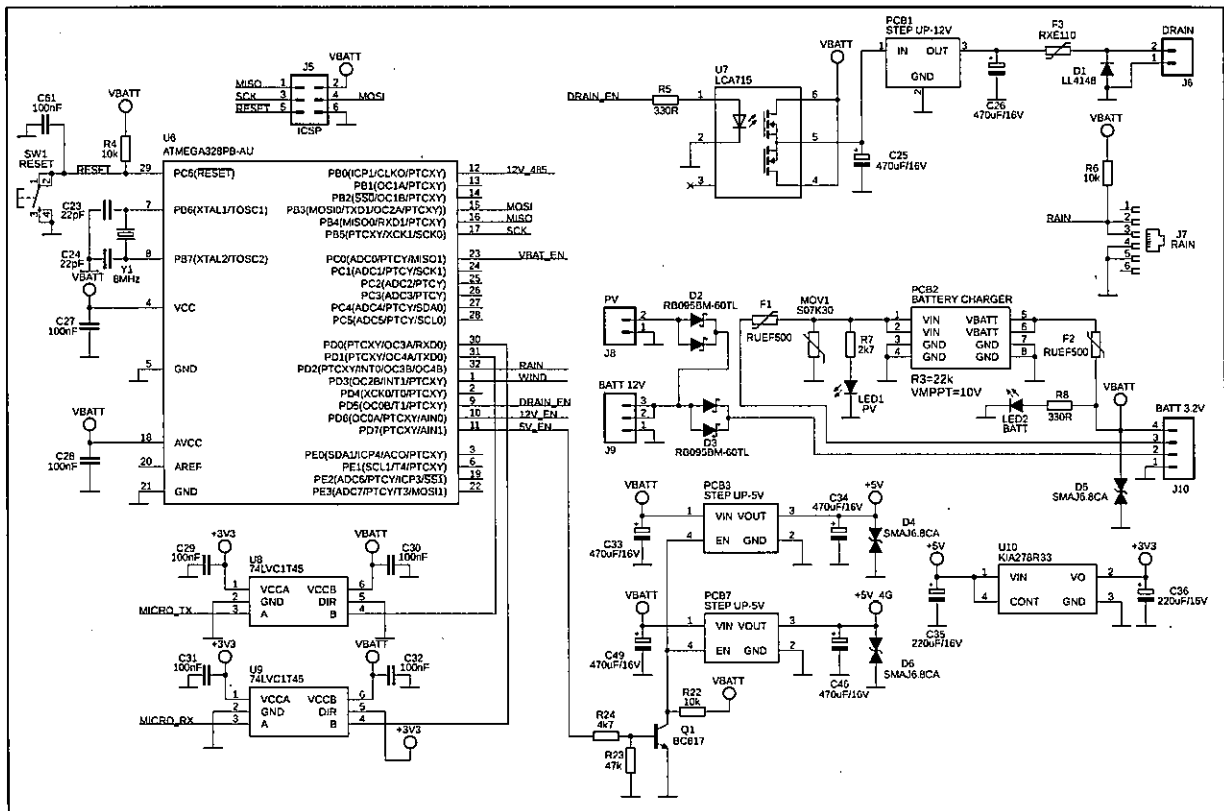

ภาพที่ 3 ฟังวงจร (Schematic) 3

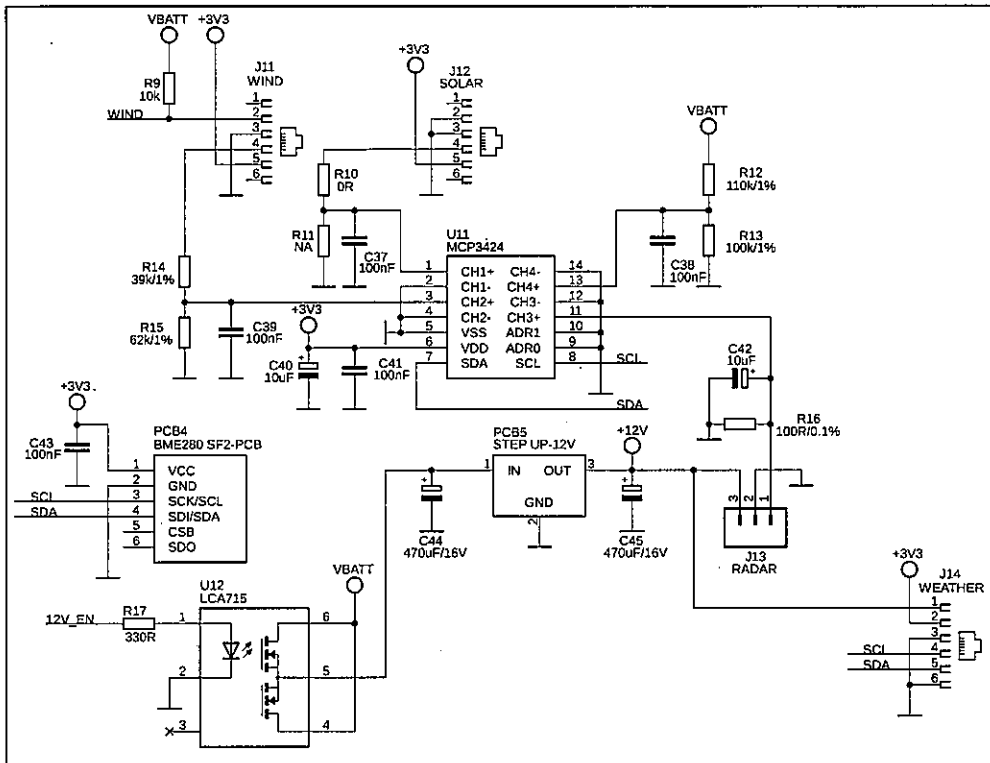

ภาพที่ 4 ผังวงจร (Schematic) 4

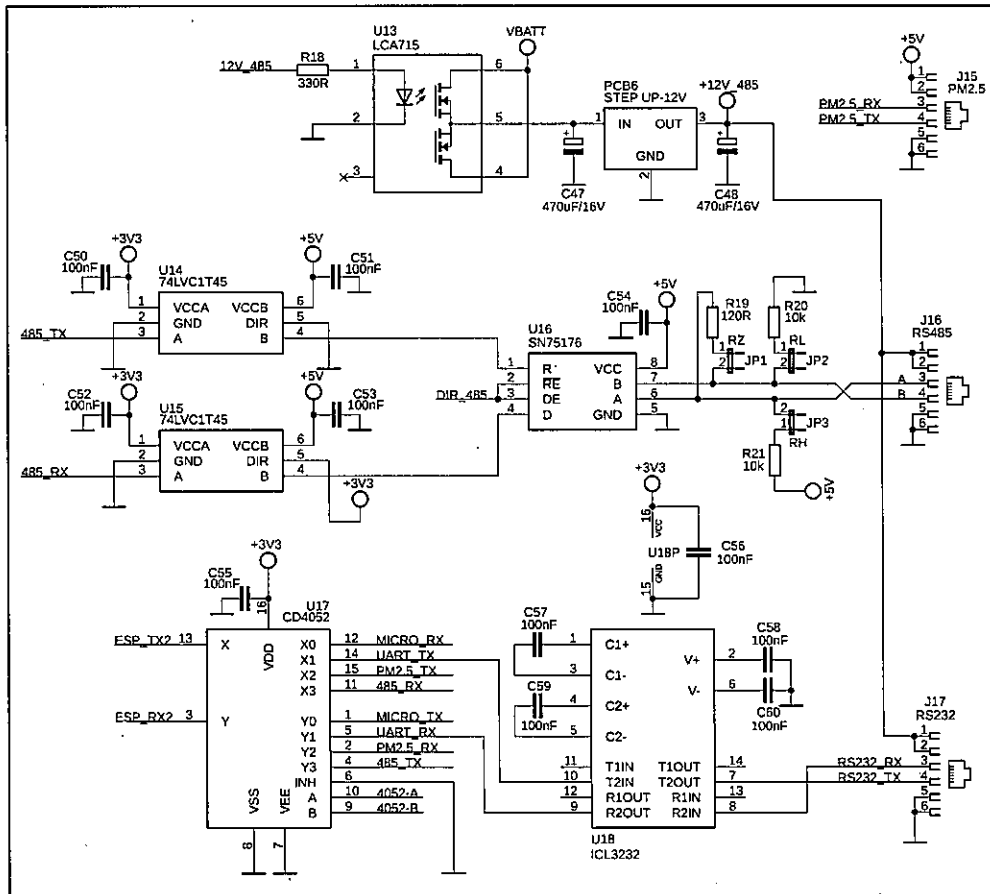

ภาพที่ 5 ผังวงจร (Schematic) 5

3.2 มีตำแหน่งการจัดวางอุปกรณ์บนแผงวงจรพิมพ์ (PCB) ตามแบบ (ภาพที่ 6)

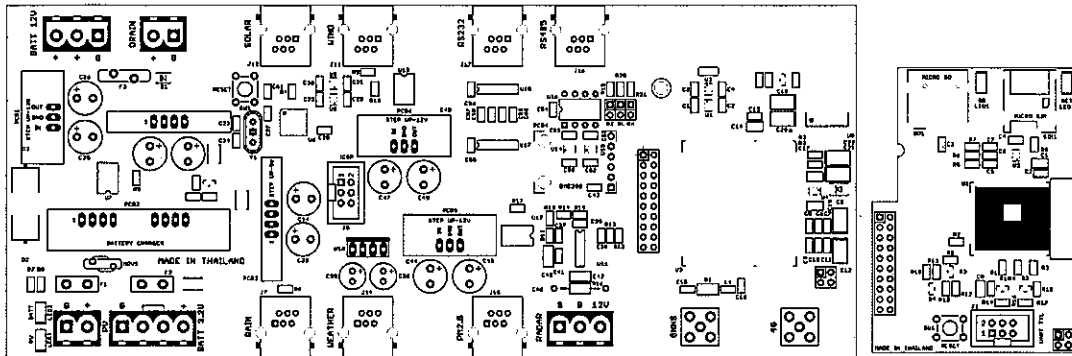

ภาพที่ 6 ตำแหน่งการจัดวางอุปกรณ์บนแผงวงจรพิมพ์ (PCB)

3.3 มีการออกแบบลายวงจร (PCB Layout) และผลิตโดยใช้แผงวงจรพิมพ์ (PCB) ชนิด FR4 Double sided ขนาดกว้าง 208 มิลลิเมตร ยาว 86.5 มิลลิเมตร ทหนา 1.6 mm มี Solder Mask สีเขียว และ Overlay สีขาว

3.4 อุปกรณ์ทั้งหมดประกอบลงแผงวงจรพิมพ์ (PCB) ใส่ในกล่องพลาสติกแบบ DIN Rail Box ขนาดความกว้าง 8.25 นิ้ว ความยาว 3.55 นิ้ว ความสูง 2.25 นิ้ว ประกอบสำเร็จพร้อมติดตั้งใช้งาน พร้อมติดป้ายหรือสติ๊กเกอร์ขนาดกว้าง 250 มิลลิเมตร ยาว 40 มิลลิเมตรบนกล่องพลาสติกแบบ DIN Rail Box โดยต้องระบุหมายเลข IMEI และ Serial Number (S/N) ของแต่ละชุดตามแบบ (ภาพที่ 7)



ภาพที่ 7 ป้ายหรือสติ๊กเกอร์บนกล่อง

3.5 อุปกรณ์ที่เป็น Microcontroller (MCU) หรือมีส่วนประกอบของ MCU อยู่ภายใน จะต้องติดตั้งโปรแกรมควบคุมการทำงาน (Firmware) และตั้งค่าการทำงานตามที่ สสน. กำหนด

3.6 แบตเตอรี่ชนิด Lithium iron phosphate (LiFePO4) จำนวน 1 เซลล์ ขนาดแรงดันไฟฟ้า 3.2 V มีค่าความจุไม่น้อยกว่า 20 Ah ติดตั้ง Battery Management System (BMS) สายไฟคู่แดงดำความยาว 60 เซนติเมตร และคอนเนคเตอร์แบบ Plug-in terminal block 4 poles female

3.7 เซนเซอร์สำหรับตรวจวัดอุณหภูมิและความชื้นอากาศแบบ SHT-31 Water Proof วัสดุกันสนิม เชื่อมต่อสายนำสัญญาณแบบกลมความยาว 60 เซนติเมตร และคอนเนคเตอร์แบบ RJ11 6P6C male

3.8 เซนเซอร์สำหรับตรวจวัดฝุ่นละอองขนาดเล็ก PM2.5 และ PM10 แบบ HPMA115S0 เชื่อมต่อสายนำสัญญาณแบบแบนความยาว 60 เซนติเมตร และคอนเนคเตอร์แบบ RJ11 6P6C male

3.9 เสวอากาศแม่เหล็กสำหรับรับสัญญาณดาวเทียม GNSS โดยมีความยาวสายนำสัญญาณไม่น้อยกว่า 1 เมตร และคอนเนคเตอร์แบบ SMA male

3.10 เสออากาศเมสแม่เหล็กสำหรับรับ-ส่งสัญญาณโทรศัพท์มือถือแบบกระจายคลื่นรอบตัวครอบคลุมย่านความถี่ของประเทศไทย โดยมีความยาวสายนำสัญญาณไม่น้อยกว่า 1 เมตร และคอนเนคเตอร์แบบ SMA male

3.11 หน่วยความจำชนิด Micro SD Card แบบ High Endurance Class 10 หรือเทียบเท่า ความจุไม่น้อยกว่า 16 GB

3.12 ไฟล์ Circuit Schematic, PCB Layout ในรูปแบบไฟล์ต้นฉบับและไฟล์ PDF บันทึกลงในแผ่น CD หรือ Flash Drive

3.13 อุปกรณ์ทั้งหมดรับประกันอย่างน้อย 1 ปี

3.14 อุปกรณ์และวัสดุประกอบอื่นที่เกี่ยวข้องทุกชุดบรรจุในกล่องมีวัสดุกันกระแทก พร้อมคู่มือ เอกสาร หรือสื่ออิเล็กทรอนิกส์ประกอบที่เกี่ยวข้องอื่น ๆ โดยจัดส่ง ณ ที่ทำการ ของ สสน. หรือ สถานที่ตามที่ สสน. กำหนด

3.15 ผู้ได้รับเลือกให้เป็นคู่สัญญาต้องจัดทำแผนการดำเนินงานตามตัวอย่างที่กำหนด และส่งให้กับ สสน. ภายใน 7 วัน นับถัดจากวันลงนามในสัญญาหรือใบสั่งจ้าง เว้นแต่เป็นกรณีการเข้าซึ่งสัญญาอายุไม่เกิน 90 วัน หรือกรณีการซื้อซึ่งสัญญากำหนดส่งงานงวดเดียว หรือกรณีการซื้อ การเช่า การจ้าง และการจัดจ้าง ก่อสร้าง ซึ่งสัญญาหรือบันทึกข้อตกลงเป็นหนังสือมีวงเงินไม่เกิน 500,000 บาท ทั้งนี้ แผนการดำเนินงานดังกล่าวให้ถือเป็นเอกสารส่วนหนึ่งของสัญญา

4. วงเงินงบประมาณ

งบประมาณประจำปี พ.ศ. 2566 ภายใต้ “โครงการเพิ่มประสิทธิภาพสถานีโทรมาตรอัตโนมัติ เพื่อสนับสนุนการบริหารจัดการน้ำของประเทศ” จำนวน 1,500,000 บาท (หนึ่งล้านห้าแสนบาทถ้วน)

5. ระยะเวลาการส่งมอบ

ภายใน 60 วัน นับถัดจากวันลงนามในสัญญาหรือใบสั่งจ้าง

6. การจ่ายเงิน

งวดที่ 1 จำนวนเงินร้อยละ 50 ของเงินค่าจ้างทั้งหมด เมื่อผู้รับจ้างส่งมอบชุดควบคุมการทำงานรุ่นที่ 5 จำนวน 60 ชุด ถูกต้องและครบถ้วนภายในระยะเวลา 30 วัน นับถัดจากวันลงนามในสัญญาหรือใบสั่งจ้างและผ่านความเห็นชอบจากคณะกรรมการตรวจรับพัสดุ

งวดที่ 2 (งวดสุดท้าย) จำนวนเงินร้อยละ 50 ของเงินค่าจ้างทั้งหมด เมื่อผู้รับจ้างส่งมอบชุดควบคุมการทำงานรุ่นที่ 5 จำนวน 55 ชุด ถูกต้องและครบถ้วนภายในระยะเวลา 60 วัน นับถัดจากวันลงนามในสัญญา หรือใบสั่งจ้างและผ่านความเห็นชอบจากคณะกรรมการตรวจรับพัสดุ

7. ค่าปรับ

สสน. สงวนสิทธิ์ค่าปรับกรณีที่ ผู้รับจ้างส่งมอบเกินกำหนดระยะเวลา โดยคิดค่าปรับเป็นรายวัน ในอัตราร้อยละ 0.1 ของมูลค่าทั้งสัญญา แต่จะต้องไม่ต่ำกว่าวันละ 100 บาท

8. การรับประกันความชำรุดบกพร่อง

ผู้รับจ้างต้องรับประกันความชำรุดบกพร่องของงาน หลังจากส่งมอบงาน และผ่านการตรวจรับพัสดุ จากคณะกรรมการตรวจรับพัสดุ เรียบร้อยแล้ว เป็นระยะเวลา 1 ปี

9. คุณสมบัติของผู้เสนอราคา

9.1 ผู้เสนอราคาต้องเป็นบุคคลธรรมดาหรือนิติบุคคล ผู้มีอาชีพรับจ้างทำงานประเภทเดียวกันกับที่ สสน. ต้องการจ้างครั้งนี้

9.2 มีความสามารถตามกฎหมาย

9.3 ไม่เป็นบุคคลล้มละลาย

9.4 ไม่อยู่ระหว่างเลิกกิจการ

9.5 ไม่เป็นบุคคลซึ่งอยู่ระหว่างการถูกระงับการยื่นข้อเสนอหรือทำสัญญากับหน่วยงานของรัฐไว้ชั่วคราว เนื่องจากเป็นผู้ที่ไม่ผ่านเกณฑ์การประเมินผลการปฏิบัติงานของผู้ประกอบการตามระเบียบที่รัฐมนตรีว่าการ กระทรวงการคลังกำหนดตามที่ประกาศเผยแพร่ในระบบเครือข่ายสารสนเทศของกรมบัญชีกลาง

9.6 ไม่เป็นบุคคลซึ่งถูกระงับชื่อไว้ในบัญชีรายชื่อผู้ทำงานและได้แจ้งเวียนชื่อให้เป็นผู้ทำงานของหน่วยงาน ของรัฐในระบบเครือข่ายสารสนเทศของกรมบัญชีกลาง ซึ่งรวมนิติบุคคลที่ผู้ทำงานเป็นหุ้นส่วนผู้จัดการ กรรมการผู้จัดการ ผู้บริหาร ผู้มีอำนาจในการดำเนินงานในกิจการของนิติบุคคลนั้นด้วย

9.7 มีคุณสมบัติและไม่มีลักษณะต้องห้ามตามที่คณะกรรมการนโยบายการจัดซื้อจัดจ้างและการบริหาร พัสดุภาครัฐกำหนดในราชกิจจานุเบกษา

9.8 ไม่เป็นผู้มีผลประโยชน์ร่วมกันกับผู้ยื่นข้อเสนอรายอื่นที่เข้ายื่นเสนอรายอื่นที่เข้ายื่นข้อเสนอให้แก่ สสน. หรือ ไม่เป็นผู้กระทำการอันเป็นการขัดขวางการแข่งขันราคาอย่างเป็นธรรมในการจัดซื้อจัดจ้างในครั้ง นี้

9.9 ไม่เป็นผู้ได้รับเอกสิทธิ์หรือความคุ้มกัน ซึ่งอาจปฏิเสธไม่ยอมขึ้นศาลไทย เว้นแต่รัฐบาลของ ผู้ยื่น ข้อเสนอได้มีคำสั่งให้สละสิทธิ์และความคุ้มกันเช่นนั้น

9.10 ผู้ยื่นข้อเสนอต้องลงทะเบียนในระบบอิเล็กทรอนิกส์ (Electronic Government Procurement : e-GP) ของกรมบัญชีกลาง

9.11 ผู้ยื่นข้อเสนอต้องมีมูลค่าสุทธิของกิจการ ดังนี้

9.11.1 กรณีผู้ยื่นข้อเสนอเป็นนิติบุคคลที่จัดตั้งขึ้นตามกฎหมายไทย ซึ่งได้จดทะเบียนเกินกว่า 1 ปี ต้องมีมูลค่าสุทธิของกิจการ จากผลต่างระหว่างสินทรัพย์สุทธิหักด้วยหนี้สินสุทธิตามที่ปรากฏในงบแสดงฐานะ การเงินที่มีการตรวจรับรองแล้ว ซึ่งจะต้องแสดงค่าเป็นบวก 1 ปีสุดท้ายก่อนวันยื่นข้อเสนอ

9.11.2 กรณีผู้ยื่นข้อเสนอเป็นนิติบุคคลที่จัดตั้งขึ้นตามกฎหมายไทย ซึ่งยังไม่มีงบแสดงฐานะการ เงินกับกรมพัฒนาธุรกิจการค้า ให้พิจารณาการกำหนดมูลค่าของทุนจดทะเบียน โดยผู้ยื่น ข้อเสนอจะต้องมีทุนจดทะเบียนที่เรียกชำระมูลค่าหุ้นแล้ว ณ วันที่ยื่นข้อเสนอ ดังนี้

1) มูลค่าการจัดซื้อจัดจ้างไม่เกิน 1 ล้านบาท ไม่ต้องกำหนดทุนจดทะเบียน

2) มูลค่าการจัดซื้อจัดจ้างเกิน 1 ล้านบาท แต่ไม่เกิน 5 ล้านบาท ต้องมีทุนจดทะเบียน

ไม่ต่ำกว่า 1 ล้านบาท

3) มูลค่าการจัดซื้อจัดจ้างเกิน 5 ล้านบาท แต่ไม่เกิน 10 ล้านบาท ต้องมีทุนจดทะเบียน

ไม่ต่ำกว่า 2 ล้านบาท

- 4) มูลค่าการจัดซื้อจัดจ้างเกิน 10 ล้านบาท แต่ไม่เกิน 20 ล้านบาท ต้องมีทุนจดทะเบียนไม่ต่ำกว่า 3 ล้านบาท
- 5) มูลค่าการจัดซื้อจัดจ้างเกิน 20 ล้านบาท แต่ไม่เกิน 60 ล้านบาท ต้องมีทุนจดทะเบียนไม่ต่ำกว่า 8 ล้านบาท
- 6) มูลค่าการจัดซื้อจัดจ้างเกิน 60 ล้านบาท แต่ไม่เกิน 150 ล้านบาท ต้องมีทุนจดทะเบียนไม่ต่ำกว่า 20 ล้านบาท
- 7) มูลค่าการจัดซื้อจัดจ้างเกิน 150 ล้านบาท แต่ไม่เกิน 300 ล้านบาท ต้องมีทุนจดทะเบียนไม่ต่ำกว่า 60 ล้านบาท
- 8) มูลค่าการจัดซื้อจัดจ้างเกิน 300 ล้านบาท แต่ไม่เกิน 500 ล้านบาท ต้องมีทุนจดทะเบียนไม่ต่ำกว่า 100 ล้านบาท
- 9) มูลค่าการจัดซื้อจัดจ้างเกิน 500 ล้านบาทขึ้นไป ต้องมีทุนจดทะเบียนไม่ต่ำกว่า 200 ล้านบาท

9.11.3 สำหรับการจัดซื้อจัดจ้างครั้งหนึ่งที่มีวงเงินเกิน 500,000 บาทขึ้นไป กรณีผู้ยื่นข้อเสนอเป็นบุคคลธรรมดา โดยพิจารณาจากบัญชีเงินฝากธนาคาร โดยให้ผู้ยื่นข้อเสนอยื่นหนังสือรับรองบัญชีเงินฝากธนาคารไม่เกิน 90 วัน ก่อนวันยื่นข้อเสนอ โดยต้องมีเงินฝากคงเหลือในบัญชีธนาคารเป็นมูลค่า 1 ใน 4 ของมูลค่างบประมาณของโครงการหรือรายการที่ยื่นข้อเสนอในแต่ละครั้ง และหากเป็นผู้ชนะการจัดซื้อจัดจ้างหรือเป็นผู้ได้รับการคัดเลือกจะต้องแสดงหนังสือรับรองบัญชีเงินฝากที่มีมูลค่าดังกล่าวอีกครั้งในวันที่ลงนามในสัญญา

9.11.4 กรณีที่ผู้ยื่นข้อเสนอไม่มีมูลค่าสุทธิของกิจการหรือทุนจดทะเบียน หรือมีแต่ไม่เพียงพอที่จะเข้ายื่นข้อเสนอ ผู้ยื่นข้อเสนอสามารถขอวงเงินสินเชื่อ โดยต้องมีวงเงินสินเชื่อ 1 ใน 4 ของมูลค่างบประมาณของโครงการหรือรายการที่ยื่นข้อเสนอในครั้งนั้น (สินเชื่อที่ธนาคารภายในประเทศ หรือบริษัทเงินทุนหรือบริษัทเงินทุนหลักทรัพย์ที่ได้รับอนุญาตให้ประกอบกิจการเงินทุนเพื่อการพาณิชย์ และประกอบธุรกิจค้าประกันตามประกาศของธนาคารแห่งประเทศไทย ตามรายชื่อบริษัทเงินทุนที่ธนาคารแห่งประเทศไทยแจ้งเวียนให้ทราบ โดยพิจารณาจากยอดเงินรวมของวงเงินสินเชื่อที่สำนักงานใหญ่รับรอง หรือที่สำนักงานสาขารับรอง (กรณีได้รับมอบอำนาจจากสำนักงานใหญ่) ซึ่งออกให้แก่ผู้ยื่นข้อเสนอ นับถึงวันยื่นข้อเสนอไม่เกิน 90 วัน

9.11.5 กรณีตามข้อ 9.11.1 - 9.11.4 ยกเว้นสำหรับกรณีดังต่อไปนี้

- 1) กรณีผู้ยื่นข้อเสนอเป็นหน่วยงานของรัฐ
- 2) กรณีผู้ยื่นข้อเสนอเป็นนิติบุคคลที่จัดตั้งขึ้นตามกฎหมายไทยที่อยู่ระหว่างการฟื้นฟูกิจการตามพระราชบัญญัติล้มละลาย (ฉบับที่ 10) พ.ศ. 2561
- 3) งานจ้างก่อสร้างที่กรมบัญชีกลางได้ขึ้นทะเบียนผู้ประกอบการงานก่อสร้างไว้แล้ว และงานจ้างก่อสร้างที่หน่วยงานของรัฐได้มีการจัดทำบัญชีผู้ประกอบการงานก่อสร้างที่มีคุณสมบัติเบื้องต้นไว้แล้วก่อนวันที่พระราชบัญญัติการจัดซื้อจัดจ้างและการบริหารพัสดุมีผลบังคับใช้

10. เกณฑ์พิจารณาคัดเลือก

ใช้เกณฑ์ราคา

11. เอกสารในการยื่นข้อเสนอ

ผู้ยื่นข้อเสนอ โดยแยกเป็น 2 ส่วน คือ

11.1 ส่วนที่ 1 อย่างน้อยต้องมีเอกสารดังต่อไปนี้

1) ในกรณีที่ เป็นนิติบุคคล

(ก) ห้างหุ้นส่วนสามัญหรือห้างหุ้นส่วนจำกัด ให้ยื่นสำเนาหนังสือรับรองการจดทะเบียนนิติบุคคลซึ่งออกไม่เกิน 6 เดือน นับถึงวันที่ยื่นซองข้อเสนอ รายชื่อหุ้นส่วนผู้จัดการ ผู้มีอำนาจควบคุม พร้อมรับรองสำเนาถูกต้อง

(ข) บริษัทจำกัดหรือบริษัทมหาชนจำกัด ให้ยื่นสำเนาหนังสือรับรองการจดทะเบียนนิติบุคคลซึ่งออกไม่เกิน 6 เดือน นับถึงวันที่ยื่นซองข้อเสนอ สำเนาหนังสือบริคณห์สนธิ รายชื่อกรรมการผู้จัดการ ผู้มีอำนาจควบคุม ผู้ถือหุ้นรายใหญ่ พร้อมรับรองสำเนาถูกต้อง

2) ในกรณีที่ เป็นบุคคลธรรมดาหรือคณะบุคคลที่มีโชคนิติบุคคล ให้ยื่นสำเนาบัตรประจำตัวประชาชนของผู้ยื่น สำเนาข้อตกลงที่แสดงถึงการเข้าเป็นหุ้นส่วน (ถ้ามี) สำเนาบัตรประจำตัวประชาชนของผู้เป็นหุ้นส่วน พร้อมทั้งรับรองสำเนาถูกต้อง

3) ในกรณีที่ปรึกษาเป็นที่ปรึกษาร่วมกันในฐานะเป็นผู้ร่วมค้า ให้ยื่นสำเนาสัญญาของการเข้าร่วมค้า และเอกสารตามที่ระบุไว้ในข้อ 1) หรือ 2) ของผู้ร่วมค้า แล้วแต่กรณี

4) สำเนาใบทะเบียนภาษีมูลค่าเพิ่ม สำหรับผู้ประกอบการประเภทร้านค้าจะต้องมีสำเนาใบจดทะเบียนพาณิชย์ พร้อมทั้งรับรองสำเนาถูกต้อง

5) ในกรณีที่ผู้ประสงค์จะยื่นข้อเสนอเป็นหน่วยงานของรัฐ ให้ยื่นสำเนาหลักฐานดังนี้

(ก) สำเนาหลักฐานแสดงการจัดตั้งหน่วยงาน พร้อมทั้งรับรองสำเนาถูกต้อง

(ข) สำเนาหนังสือหรือคำสั่งหรือประกาศแต่งตั้งผู้มีอำนาจหน่วยงานของรัฐ พร้อมทั้งรับรองสำเนาถูกต้อง

(ค) สำเนาบัตรเจ้าหน้าที่รัฐหรือสำเนาบัตรประจำตัวประชาชน พร้อมทั้งรับรองสำเนาถูกต้อง

6) เอกสารแสดงคุณสมบัติตามข้อ 9.11 โดยหากเป็นกรณีผู้ยื่นข้อเสนอเป็นนิติบุคคลที่จัดตั้งขึ้นตามกฎหมายไทย ซึ่งยังไม่มีกรรณการรายงานงบแสดงฐานะการเงินกับกรมพัฒนาธุรกิจการค้า แสดงหลักฐานทุนจดทะเบียนที่ชำระมูลค่าหุ้นแล้ว หรือแสดงสำเนาแบบสำเนาบัญชีรายชื่อผู้ถือหุ้น (บอจ.5) พร้อมทั้งรับรองสำเนาถูกต้อง

7) เอกสารแสดงคุณสมบัติตามเงื่อนไขของหนังสือเชิญชวน หรือ เอกสารเชิญชวน

11.2 ส่วนที่ 2 อย่างน้อยต้องมีเอกสารดังต่อไปนี้

1) ใบเสนอราคาหรือหนังสือเสนอราคา

2) รายละเอียดประกอบการยื่นข้อเสนอ หรือรายละเอียดคุณลักษณะเฉพาะหรือขอบเขต งาน

3) หนังสือมอบอำนาจซึ่งปิดอากรแสตมป์ตามกฎหมายในกรณีที่ผู้ประสงค์จะยื่นข้อเสนอ มอบอำนาจให้บุคคลอื่นทำการแทน (ถ้ามี)

ทั้งนี้ กรณีผู้ประกอบการที่เป็นนิติบุคคลเอกสารในการยื่นข้อเสนอต้องลงลายมือชื่อกำกับทุกแผ่น และลงนามโดยผู้มีอำนาจลงนามผูกพันนิติบุคคล ปรากฏตามหนังสือรับรองของกรมพัฒนาธุรกิจการค้า กระทรวงพาณิชย์ ยกเว้น กรณีมอบอำนาจให้ผู้อื่นทำการแทน และกรณีผู้ประกอบการที่เป็นหน่วยงานของรัฐ ให้ผู้มีอำนาจหน่วยงานลงลายมือชื่อกำกับทุกแผ่น ยกเว้น กรณีมอบอำนาจให้ผู้อื่นทำการแทน

12. หมายเหตุ

หากข้อความหนึ่งข้อความใดใน TOR หรือเอกสารประกวดราคามีความขัดแย้งกัน สสน. ขอสงวนสิทธิ์เป็นผู้พิจารณาตีความและวินิจฉัย ทั้งนี้เพื่อให้เกิดประโยชน์แก่ทางราชการเป็นสำคัญ

(นายวรวิทย์ มีสุข)

ประธานกรรมการ

(นายภาคภูมิ อรุณเมือง)

กรรมการ

(นายฐกมลพัชร ชำพingssn)

กรรมการ

(นายธิตินันท์ ตะเกาน้อย)

กรรมการ

(นายกอบชัย โฉมงามชำ)

กรรมการ

วันที่ 11 พ.ค. 2566